

অধিক প্রোফিটের  
জন্য সামর্থ্যের উপযোগী  
এবং চূড়ান্ত সমাধান।

**ROADMASTER**

**G9075 DIV**



## ব্র্যান্ডটির সম্পর্কে

মহিন্দ্রা কনস্ট্রাকশন ইকুইপমেন্ট হল দ্য মহিন্দ্রা গ্রুপ-এর একটি অংশ-ইউ.এস. \$ 19.4 বিলিয়ন গ্লোবাল কোম্পানির ফেডারেশন। গর্বের সঙ্গে মাথা উঁচু করে রয়েছে 2 56 000 কর্মী সংখ্যা নিয়ে সারা বিশ্বের 100-এরও বেশি দেশ জুড়ে।

ঐদের শাসক চেতনায় মূল কথা হল "উত্থান" এবং তার সঙ্গে বিগত কয়েক দশকের পেঁরা শ্রেণীর নির্মাণ প্রচেষ্টা তা সে কৃষিকার্যের সরঞ্জাম হোক এবং উপযোগিতামূলক যানবাহনের, মহিন্দ্রা গ্রুপ বর্তমানে নির্ভয়ে উদ্যোগ নিয়েছে কনস্ট্রাকশন ইকুইপমেন্ট ইন্ডাস্ট্রির সেই সব প্রোডাক্টের সঙ্গে যা বাস্তবায়িত করে তুলবে যুগান্তকারী টেকনোলজিগুলিকে।

এই যাত্রা শুরু হচ্ছে আমাদের ম্যানিউফ্যাকচারিং ইউনিট পুণের চাকানে প্রবর্তিত হওয়ার সময় থেকে। 10 000 m<sup>2</sup>-এর এক বিশাল অঞ্চল জুড়ে এই কর্মপ্রচেষ্টা চলছে, আমরা শিল্পের সর্বাধুনিক টেকনোলজি ব্যবহার করি এবং সম্পূর্ণ অটোমেটিক রোবোটিক ওয়েডিং ইউনিটগুলি গড়ে তোলে উৎকৃষ্টতর উৎপাদন যার ফিনিশ হল অনবদ্য।

প্রতিটি প্রোডাক্টের কঠোর এবং পুঙ্খানুপুঙ্খ গুণমাণ পরীক্ষা করা হয় অত্যাধুনিক নোভা-সি বাস্তবায়িত করা সহ তা জারি করার আগে।

## পুরস্কার এবং স্বীকৃতি

'বেস্ট ডিজাইন'-ট্রান্সফরমেশনাল ভ্যালু কনস্ট্রাকশন ইকুইপমেন্ট'-এর ইয়োলা ডট অ্যাওয়ার্ড 2019.

'বেস্ট ভ্যালু কনস্ট্রাকশন ইকুইপমেন্ট', 'ইনোভেটিভ প্রোডাক্ট অফ দ্য ইয়ার', 'সিআইএ-এর ওয়ার্ল্ড অ্যাওয়ার্ড 2020.

'ব্র্যান্ড অফ দ্য ইয়ার-মোটর গ্র্যাডার'-যার ইন্সপিরেশন হল গোল্ডেন গ্লোব টাইগার্স 2018, মালয়শিয়া

'ইনোভেটিভ প্রোডাক্ট অফ দ্য ইয়ার 2017' সম্মানীয় কনস্ট্রাকশন টাইমস অ্যাওয়ার্ড 2017

'বেস্ট ডিজাইন ইকো-ফ্রেন্ডলী কনস্ট্রাকশন ইকুইপমেন্ট' যা হল ইয়োলা ডট অ্যাওয়ার্ড 2017

'ইনোভেটিভ প্রোডাক্ট ইন রোড কনস্ট্রাকশন' যার ইন্সপিরেশন হল ইপিএসি ওয়ার্ল্ড অ্যাওয়ার্ড 2017





## মেশিন অফ দ্য ন্যাশন বা জাতির মেশিন

বিকাশ লাভ করেছে পরবর্তী ভারতের বিকাশে।

ভারতের মতো বিকাশশীল দেশে, 75% রাস্তার সম্প্রসারণের প্রোজেক্ট রয়েছে আবার গ্রামীণ বা আধা শহুরে জায়গায় পরিকল্পনা রয়েছে যেখানে উৎপাদন অত্যন্ত আশাবাদী। একবছরেরও বেশি সময়ে ভারতী রাস্তার এবং এর পরিকাঠামো নিয়ে গম্ভীর সমীক্ষা করা সহ, 20 000+ দিনের প্রোডাক্ট ডেভেলপমেন্ট পরিকল্পনা আছে এবং 6000+ ঘণ্টার ব্যাপক পরীক্ষানিরীক্ষা করার পরিকল্পনা রয়েছে দেশের বিভিন্ন অঞ্চলে, মহিন্দ্রার মোটর গ্র্যাডার্স হল সবচেয়ে অত্যন্ত অনুকূল মেশিন যা ভারতের উন্নতিবিধানে সাহায্য করে।

### 850+ কাস্টমার্স,

রাস্তার কনস্ট্রাকশন, এবং অন্যান্য ইকোসিস্টেম ব্যবস্থার উদ্যোগ নেওয়ার হবে সারা দেশের 13টি রাজ্যে।

ডিজাইন করা হয়েছে এক 5000+ শক্তিশালী মহিন্দ্রা আর অ্যান্ড ডি ইউনিট দ্বারা প্রস্তুত করা হয়েছে মহিন্দ্রার বিশ-শ্রেণীর চাকান প্লান্টে।

রোবোটিক ওয়েডিং টেকনোলজি ব্যবহার করা হয় মুখ্য স্ট্রাকচারাল উপাদানে।

## সমস্যা : কম ব্যবহৃত ।

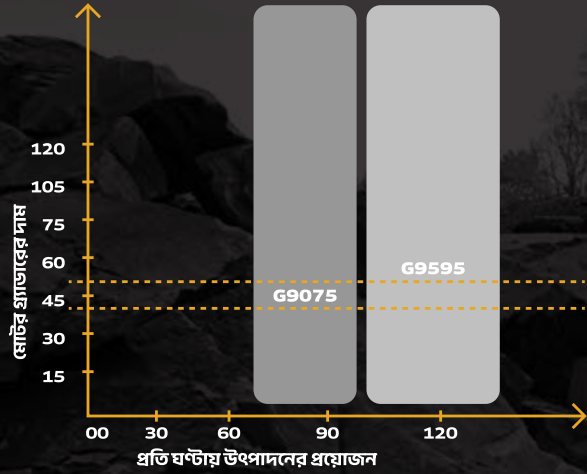

## মোটর গ্র্যাডারের কম ব্যবহার

ইকুইপমেন্ট বা সরঞ্জাম	গড়পড়তা রোজকার কাজ (ঘ/দিনে)
ব্যাকহোই লোডার	8 - 10 h
এক্সকেভেটর	8 - 12 h
মোটর গ্র্যাডার্স	4 - 6 h

বেশিরভাগ মোটর গ্র্যাডার উন্নয়নশীল দেশগুলোতে 4-6 ঘণ্টা ব্যবহৃত হয় ।

অনেকসময় লক্ষণীয় কম ব্যবহৃত হয় কারণ :

মোটর গ্র্যাডারগুলো সঠিকভাবে ডিজাইন করা হয় না বিশেষকরে এই বাজারের জন্য ।  
সহযোগিতামূলক পরিস্থিতি যেমন উপাদানের উপলব্ধতা কাজের জায়গায় পর্যাপ্ত নয় ।

## উৎপাদন বৃদ্ধি এবং সর্বাধিক ব্যবহার

এই শ্রেণীতে সবচেয়ে বেশি ইন্ধনের খরচ ঠিক যেমন আমাদের **BS IV** ব্যাকহুয়ে লোডার শ্রেণী ।

সিডিউল মেন্টেনেন্সে প্রতি-ঘণ্টায় সবচেয়ে কম খরচ । সবচেয়ে কম কেনার এবং চালানোর খরচ ইন্ডাস্ট্রিতে ।

G9075 ব্যবহৃত হয় রাস্তার কনস্ট্রাকশনে যেমন PMGSY, SH এক্সপেনশন, রাজ্যের হাইওয়ে রেলওয়ে কনস্ট্রাকশন, এমডিআর, ওডিআর রোডগুলি ।



প্রায়  
**7 টি**পার  
মোটরিয়াল  
**1 ঘণ্টায়**



## ব্যান্ড-নিউ BS IV ইঞ্জিন। নিজে চালালে প্রোফিট হবে অধিক।

মহিন্দ্রার প্রমাণিত ইঞ্জিন এখন অফার করে  
সেরা-শ্রেণীর ইন্ধন সাশ্রয়ী যাতে সঞ্চয়  
হয় ভালো।

মহিন্দ্রার শিখেছেন ট্র্যাক্টর ইঞ্জিনের কাছে কিভাবে ইন্ধনের খরচ কম করা যায়  
**7-8\* l/h**, যার ফলে হয় আমাদের গ্রাহকদের সর্বাঙ্গীন সাশ্রয় হয়।

**55 kW (74 HP) 3.5 লিটার, 4 সিলিণ্ডার** সিআরআই ইঞ্জিন দেয় **345 Nm টর্ক**  
উচ্চ স্তরের গ্রেডিং কাজের জন্য।

প্রমাণিত মহিন্দ্রার ইঞ্জিন দেয় আশ্বাসিত নির্ভরতা।

কম রক্ষণাবেক্ষণের ইঞ্জিন যার পার্টস সর্বত্র পাওয়া যায়।



**13%** উন্নত টর্ক  
BS III-এর তুলনায়



## আপনার ব্যবসাকে নিয়ন্ত্রণ করুন আপনার নিজের পকেট থেকে



মহিন্দ্রা রোড মাস্টার G9075 আসে সর্বাধুনিক মহিন্দ্রা আইএমএএক্স (IMAXX) টেলিম্যাটিক্স টেকনোলজিতে। আপনি একে আপনার ব্যক্তিগত সহকারী ভাবে  
পারেন যা আপনাকে আপডেটস দেবে আপনার ডেইকল এবং ব্যবসার মুখ্য তথ্যগুলি জানিয়ে।

### কন্ট্রোল এবং প্রিডিকটিভ মনিটরিং বর্ধিত করে

ডেইকল হেলথ মনিটরিং ব্যাটারি এবং বিকল্প  
হেলথ মনিটরিং ইঞ্জিন তাপমাত্রা মনিটরিং  
অ্যাক্টিভ ডায়গনোস্টিক ট্রবল কোডস

### ফ্যুয়েলের বা ইন্ধনের স্তর বিশ্লেষণ করে

### ডেইকল পারফরমেন্স রিপোর্ট

ইঞ্জিন আওয়ার রিপোর্ট  
ডেইলি ডেইকল রিপোর্ট  
হাব রিপোর্ট  
গ্র্যাডার অপারেশন রিপোর্ট

### অপারেটরের পারফরমেন্স ম্যানেজমেন্ট

### অ্যালার্ট বা সতর্কতা

জিওফেন্স চেক-ইন এবং চেক-আউট  
আনসিডিউলড অপারেশন  
স্টপেজ ডিউরিং ট্রানসিট  
হিস্টরিকেল লোকেশন ডিসপ্লে  
কাছাকাছি সার্ভিস স্টেশন পাওয়া যায়

### সার্ভিস রিমাইণ্ডার

# বৈশিষ্ট্যাবলির আধিক্য। অত্যধিক প্রোফিটের প্রতিশ্রুতি।

## হাইড্রলিক্স



নতুন এবং উন্নত হাইড্রলিক পাম্প মসৃণ কাজের জন্য। উচ্চতর সর্বাধিক প্রেসার প্রায় 20 MPa ব্লেন্ডে আরও বেশি পাওয়ারের জন্য। সবচেয়ে বড় সাইজ 26+26 cm<sup>3</sup> গীয়ার পাম্প প্রতি-ঘণ্টায় উৎপাদন বাড়ায়।

## ব্লেন্ড রেঞ্জ



উচ্চতর রোটেশন অ্যাঙ্গেল প্রায় 50° ভেইকল ট্রান্সভার্স থেকে দ্রুত গ্র্যাভিং প্রদান করে হেভি মেটেরিয়ালের। ব্লেন্ড সহজ টায়ারের মাঝখানে লাগানো যায় মেশিনটি যখন চালানো হয়। এটি মসৃণভাবে মেশিনের মুভমেন্ট করতে সাহায্য করে।

## মোল্ডবোর্ড



বেসের প্রস্থ দীর্ঘ, সহযোগিতা বর্ধিত করে, কম কম্পন অনুভূত হয়, এবং ব্লেন্ডের লম্বা 3000 mm উন্নত গুণমানের কাজ এবং ফিনিশিংয়ে জন্য।

## ডিফারেন্সিয়াল লক সহচূড়ান্ত ড্রাইভ

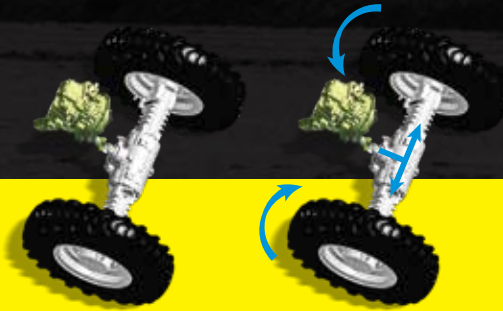

100% মেকানিক্যাল ডিফারেন্সিয়াল লক উচ্চতর শক্তি উৎপাদনে সাহায্য করে এবং পেছনের টায়ারে ঘূর্ণনের একসমান ডিস্ট্রিবিউশন ঘটে। উন্নত কার্যসম্পাদন সুনিশ্চিত করে গ্র্যাভারের এবং মাটিতে, জলাভূমির মাটিতে ব্যবহারের উপযুক্ত। মেশিন কোথাও আটকে যায় না।



## ড্যাম্পিং সিলিন্ডার

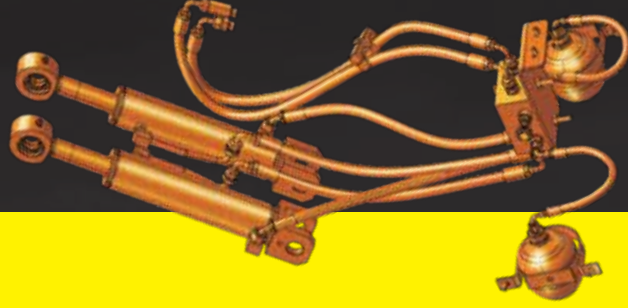

রোডে মার্চিং করার আমার সুনিশ্চিত করে এবং গ্র্যাভিংয়ের সময় চূড়ান্ত কাট করার ফ্লাকচুয়েটিং বন্ধ করে। চালানো আরও বেশি আরামজনক এবং উন্নত ফিনিশিং সুনিশ্চিত করে গ্র্যাভিংয়ের শেষ কাটার সময়ে।

## সুবিধাজনক এবং আরামদায়ক



মহিন্দ্রা বিশ্বাস করে যে মেশিনের সবচেয়ে গুরুত্বপূর্ণ অংশ হল যিনি চালাচ্ছেন। সেই মতো আমাদের কঠোর পরিশ্রম করতে হবে যাতে চালকের অভিজ্ঞতা আরামদায়ক হয় দীর্ঘ সময়ে কাজ করার জন্য। এরগোনোমিক লেআউট এবং সীটিং-য়ার ফলে সমস্ত কন্ট্রোল মসৃণ এবং সহজ হয় পৌঁছতে। যার সঙ্গে রয়েছে প্রশস্ত ক্যানোপি, লক করার উপযুক্ত স্টোরেজ এবং মোবাইলের চার্জার।

## হেভি ডিউটি ডোজার ব্লেড



**স্ট্যান্ডার্ড অ্যাটাচমেন্ট:** রোডমাস্টার G9075 আসে স্ট্যান্ডার্ড ডোজার ব্লেড ফিটমেন্টের সঙ্গে। গ্র্যাভিং প্রসেসের এই সংযুক্ত বাড়তি পাওয়ার এবং সাশ্রয় অগ্রিম ডোজার ব্লেডে মেট্রিয়াল স্টক করে।

## 5 স্কুদ্র রিপার



**ঐচ্ছিক অ্যাটাচমেন্ট:** রোডমাস্টার G9075 অতিরিক্ত রিপার ফিটমেন্টের বিকল্পের সঙ্গে যা বহুমুখিতা যোগ করে। রিপারটি সঠিক শক্ত কঠিন জায়গায় রিপিংয়ে জন্য।

## পৌঁছানো এবং কভারেজ

মহিন্দ্রা কনস্ট্রাকশন ইকুইপমেন্ট ডিলার্স বোঝে যে এটা একটা ব্যবসা তাই ভালো বিক্রি পরবর্তী সহযোগিতার দরকার মেসিনের জন্য। আমাদের লক্ষ্য হল গ্রাহকদের সন্তুষ্টিবিধান করা সর্বদা এবং যার মানে হল মেসিনের সারাজীবন সহযোগিতা বজায় রাখা।

আমাদের স্ট্র্যাটিজি হল আমাদের ইণ্ডাস্ট্রিতে সেবা গ্রাহক পরিষেবা প্রদান, আমাদের গ্রাহকদের আমাদের ব্যবসার সঙ্গে হৃদয়ে কাছাকাছি রাখা। সেই সঙ্গে, মহিন্দ্রা কনস্ট্রাকশন ইকুইপমেন্ট এবং আমাদের ডীলারশীপের লক্ষ্য হল আপনার মেসিনের ন্যূনতম ডাউনটাইম সুনিশ্চিত করা। এখানে দেখুন কিভাবে:

**50+**

ডীলার্স সারা ভারতে

**200+**

সেলস এন্ড সার্ভিস সেন্টার

**300+**

প্রশিক্ষণপ্রাপ্ত সার্ভিস ইঞ্জিনিয়ার্স

**60+**

সার্ভিস ভ্যান

## পরিষেবা এবং সহযোগিতা

আমাদের প্রতিশ্রুতি বিশ্ব-শ্রেণীর পরিষেবা গ্রাহক সহযোগিতা, মহিন্দ্রা কনস্ট্রাকশন ইকুইপমেন্ট ডীলারদের ব্যাপক নেটওয়ার্কের জন্য ক্রমাগত বিনিয়োগ করে চলেছে যাঁরা সমস্ত সহযোগিতা প্রদান করেন যা আপনার প্রয়োজন, এক্কেবারে আপনার দোরগোড়ায়। সার্ভিসেস যার অন্তর্ভুক্ত সরল সেবা, মহিন্দ্রা জেনিউইন সার্ভিসেস, মহিন্দ্রা জেনিউইন পার্টস, মহিন্দ্রা লুব্রিক্যান্টস এবং মহিন্দ্রা অ্যাট্যাচমেন্টস, এছাড়াও আরও অনেককিছু।

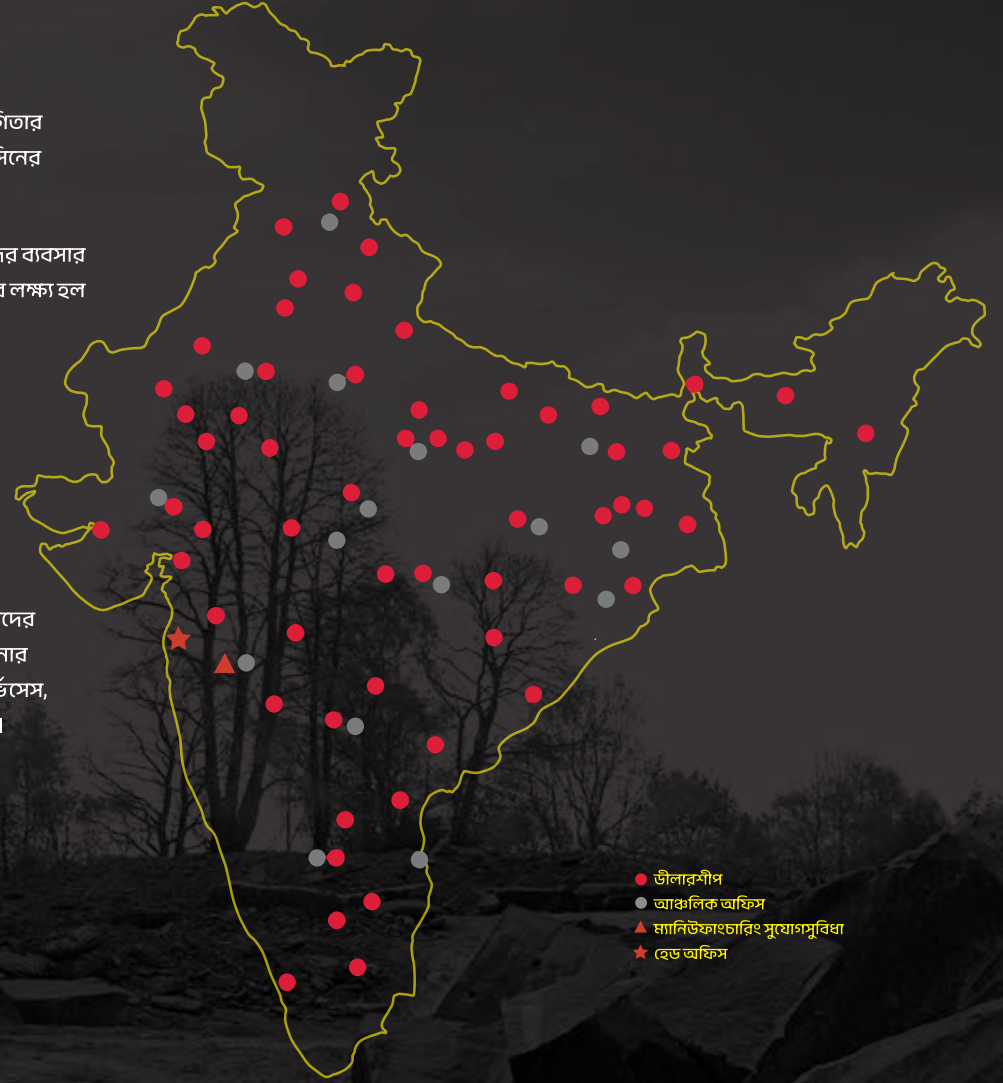

- ডীলারশীপ
- অঞ্চলিক অফিস
- ▲ ম্যানিউফ্যাকচারিং সুযোগসুবিধা
- ★ হেড অফিস

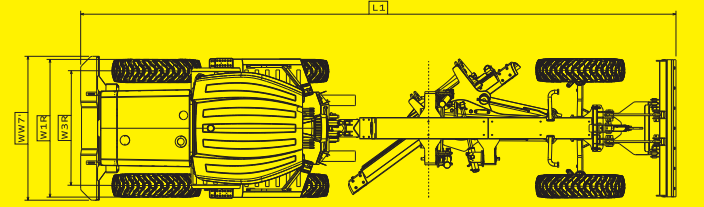
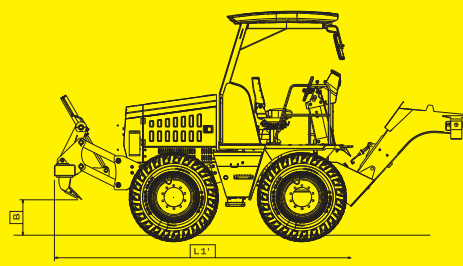
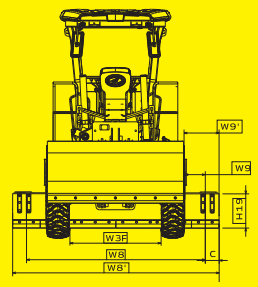
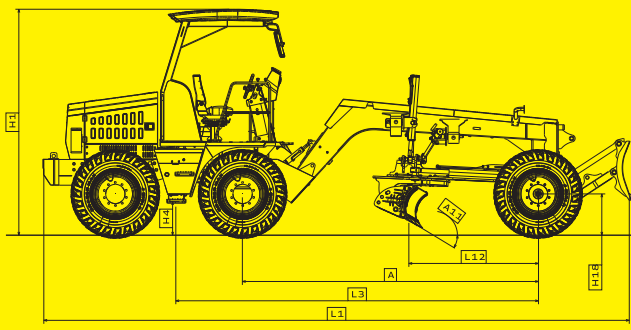

ইঞ্জিন	
মডেল	BS TREM IV CEV
এয়ার অ্যাসপিরেশন-এর ফর্ম	টার্বো চার্জড
সিলিন্ডারের সংখ্যা	4
বোর	96 mm
স্ট্রোক	122 mm
ডিসপ্লসমেন্ট	3532 cm <sup>3</sup> (কিউবিক সেন্টিমিটার)
হাই আইডল	2400 r/min
লো আইডল	850 r/min
কুলিং সিস্টেম	ওয়াটার কুলড
ফ্যুয়েলের ধরণ	ডিজেল
মোট পাওয়ার	55 kW (74HP) @ 2200 r/min
পীক মোট টর্ক	345 Nm @ 1200 - 1500 r/min
ইলেক্ট্রিক্যাল সিস্টেম ভোল্টেজ	12 V

চালানোর বিশেষত্ব	
মোট ডেইকলের ওজন	8848 kg
সামনের অ্যাক্সলের ওজন	2668 kg
পেছলের অ্যাক্সলের ওজন	6180 kg
স্পীড/গীয়ার (km/h)	ফারওয়ার্ড রিভার্স
1ম	4.5 থেকে 6.0 5.5 থেকে 7
2য়	7.5 থেকে 9.0 9.0 থেকে 10.5
3য়	16.5 থেকে 18.5
4র্থ	33.0 থেকে 36.5
টার্নিং রেডিয়াস বাইরের টায়ারে R1	10 m
স্টীয়ারিং অ্যাক্সেল ইনার হুইল	45°
স্টীয়ারিং অ্যাক্সেল আউটার হুইল	32°

মোল্ড বোর্ড	
এমবি বেস লেংথ	2600 mm
মোল্ডবোর্ডের ঘনত্ব	16 mm
ব্লুডের উচ্চতা	H19 516 mm

কাটিং এজ (ব্লড)	
কাটিং/এজের স্ট্যাগার্ড লেংথ (mm)	W8 2600 mm {3 পিস কাটিং এজ} [1100 + 1100 + 400]
কাটিং এজের স্ট্যাগার্ড লেংথ সাইড এন্ড্রেন্টেশন সহ (mm)	W8* 3000 mm {4 পিস কাটিং এজ} [1100 + 1100 + 400 + 400]
কাটিং এজের প্রস্থ	152 mm
কাটিং এজের ঘনত্ব	16 mm

আয়তন	
মিড এবং রীয়ার অ্যাক্সলের মধ্যে দূরত্ব	L9 1850 mm
ফ্রন্ট এবং মিডিল অ্যাক্সলের মধ্যে দূরত্ব	A 4300 mm
হুইল বেস	L3 5225 mm
দূরত্ব-ফ্রন্ট অ্যাক্সেল থেকে মোল্ডবোর্ড ব্লুডের বেস	L12 1691 mm
ট্রান্সপোর্ট লেংথ-ডোজার সহ	L1 8594 mm
ট্রান্সপোর্ট লেংথ-ডোজার এবং রিয়ার সহ	L1' 9270 mm
গ্রাউন্ড ক্লিয়ারেন্স নীচের ফ্রন্ট অ্যাক্সেল বীম থেকে	H18 528 mm
ন্যূনতম গ্রাউন্ড ক্লিয়ারেন্স	H4 467 mm
ম্যাক্সি বেহিকল হাইট	H1 3290 mm
ট্রাক প্রস্থ-সামনে	W3F 1674 mm
ট্রাক-প্রস্থ-পেছনে	W3R 1654 mm
প্রস্থ-আউটসাইড ফ্রন্ট টায়ার	W1F 2021 mm
প্রস্থ-আউটসাইড রীয়ার টায়ার	W1R 2001 mm

ব্লড রেঞ্জ	
সার্কুল রোটেশন অ্যাক্সেল	AB 50° ডেইকলের ট্রান্সভার্স থেকে
সার্কুল ড্রাইভ	হাইড্রলিক সিলিয়ার্স নো এন্ড মেকানিকেল স্টপার্স সহ
ব্লড সাইড শিফ্ট (LH/ RH)	W15 513 mm
ব্লড টিল্ট অ্যাক্সেল/ ব্যাল্ক কাট অ্যাক্সেল (LH/RH) গ্রাউন্ড লেভেলে ব্লুডের পরিমাপে	A9 20° / 15°
ব্লড টিল্ট অ্যাক্সেল/ ব্যাল্ক কাট অ্যাক্সেল (LH/RH) গ্রাউন্ড লেভেলে ড্রবারের পরিমাপে	A9' 25.6° / 20°
ব্লড পিচ অ্যাক্সেল গ্রাউন্ড লাইনে	A11 সামনে 40° পেছনে 5°
ব্লড এন্ড্রেন্টেশন ছাড়া আউটসাইড ফ্রন্ট টায়ার ব্লুডের অবস্থান সমান্তরাল হুইল অ্যাক্সিসের	W9 289.5mm
ব্লড আউটসাইড ফ্রন্ট টায়ার ব্লুডের অবস্থান সমান্তরাল হুইল অ্যাক্সিস সহ	W9 489.5mm
ব্লড তোলা যাননর্মাল প্লডপিচ অ্যাক্সেলে	H20 395 mm
সর্বাধিক ব্লড কাট গভীরতা নীচের গ্রাউন্ড নর্মাল ব্লড অ্যাক্সেলে	D 300 mm
আটাচমেন্ট ওসিলেশন অ্যাক্সে	E আপওয়ার্ড 10° ডাউনওয়ার্ড 15°

ফ্রন্ট অ্যাক্সেল	
টাইপ	নন ড্রিভেন, স্টীরাবেল সেন্ট্রাল পিডোটেড

মিডিল অ্যাক্সেল	
টাইপ	ড্রিভেন, নন স্টীরাবল, রিজড

রিয়ার অ্যাক্সেল	
টাইপ	ড্রিভেন, নন স্টীরাবল, সেন্ট্রাল পিডোটেড

টায়ার এবং হুইলস	
ফ্রন্ট টায়ার	13 x 24-12 PR
হুইল রিম সাইজ	228.6 X 609.6 mm

টায়ার প্রেশার	
ফ্রন্ট / মিডিল / রিয়ার	304 kPa

ট্রান্সমিশন	
মডেল নাম	কারারো 4WD ট্রান্সমিশন
গীয়ার অনুপাত	ফরওয়ার্ড / রিভার্স
1ম	5.603 / 4.643
2য়	3.481 / 2.884
3য়	1.585 / 1.313
4র্থ	0.793 / 0.657

হাইড্রলিক্স	
সিস্টেম	ওপেন সেন্টার
পাম্প টাইপ	ফিল্ড ডিসপ্লসমেন্ট ট্যানডেম গীয়ার পাম্প 26+26 cm <sup>3</sup> (কিউবিক সেন্টিমিটার)
সর্বা পাম্প ফ্লো রেট	108 l/min @ 2200 r/min
সর্বা ওয়াকিং প্রেশার	20 MPa
রিফিল কোয়ালিটি	50 লিটার
সিস্টেম ক্যাপাসিটি	60 লিটার
অন্যান্য বৈশিষ্ট্যাবলি	লোড হোল্ডিং প্রেশার রিলিফ ভালভ সহ লিফ্ট এবং সেপিং সিলিন্ডার

ইএনডি বিট	
প্রস্থ	C 200 mm
ঘনত্ব	16 mm
ব্লড পুল ফোর্স	27 kN
ব্লড ডাউন ফোর্স	27 kN

সার্ভিস ক্ষমতা	
হাইড্রলিক ট্যাঙ্ক	50 লিটার
ফ্যুয়েল ট্যাঙ্ক	100 লিটার
ইঞ্জিন কুলেন্ট	17 লিটার
ইঞ্জিন অয়েল	13.5 লিটার
ট্রান্সমিশন	16 লিটার
মিডিল অ্যাক্সেল বা রীয়ার অ্যাক্সেল (প্রার্থকা সহ)	14.5 লিটার প্রতিটি অ্যাক্সেলে
মিডিল অ্যাক্সেল বা রীয়ার অ্যাক্সেল (ফাইনাল ড্রাইভ)	1.5 লিটার (প্রতিটি হুই এন্ডে)

বিকল্প ফিটমেন্টস	
রিপার	5 টাইন

ব্রেকস	
সার্ভিস ব্রেক টাইপ	পদ চালিত হাইড্রলিক্যালী অ্যাকুয়াটেড অয়েল ইমার্সড ডিস মিডিল অ্যাক্সেলে
পার্কিং ব্রেক টাইপ	হস্তচালিত, মেকানিক্যালী, অ্যাকুয়াটেড ক্যালিপার ব্রেক মিডিল অ্যাক্সেলে

স্টীয়ারিং	
টাইপ	পাওয়ার স্টীয়ারিং
স্টীয়ারিং ভালভ	লোড সেপিং প্রায়োরিটি ভালভ সহ
অন্যান্য বৈশিষ্ট্যাবলি	এমাজেস্টী স্টীয়ারিং পাম্প ফেলিয়ারের স্কেপ্রে

ইলেক্ট্রিক্যাল	
টিসিস্টেম ভোল্টেজ	12 V
ব্যাটারি রেটিং	12 V, 100 Ah
অল্টারনেটর টাইপ	12 V, 90 A





ডীলারের নাম

**মহিন্দ্রা কনস্ট্রাকশন ইকুইপমেন্ট,**

মহিন্দ্রা অ্যান্ড মহিন্দ্রা | সিই বিজনে |

প্লট নং #A-1/1, চাকান ইন্ডাস্ট্রিয়াল ওরিয়া, ফেজ-IV, ভিলেজ নাইগোজে চাকান,

তালুকা-খেদ, জেলা: পুণে, 410501, মহারাষ্ট্র, ইন্ডিয়া।

**টোল ফ্রী হেলপলাইন:** 1800 547 0086, **ওয়েবসাইট:** [www.MahindraConstructionEquipment.com](http://www.MahindraConstructionEquipment.com),

**ইমেল:** [mce.marketing@mahindra.com](mailto:mce.marketing@mahindra.com)