

ભારતનું એક માત્ર
બેકહો લોડર જે આપે છે
બહેતર કામગીરી અને
અપટાઈમની ખાતરી

EARTHMASTER SX^{IV}



વધુ
પ્રોડક્ટિવિટી પ્રતિ લીટર
નહીં તો આપી દો તમારું
બેકહો લોડર પાછું
ગેરંટેડ*

48 કલાક
અપટાઈમ
નહીં તો મેળવો ₹1000 પ્રતિ દિવસ
ગેરંટેડ*

સફળતા માટે મહિન્દ્રા દ્વારા નિર્મિત

- મહિન્દ્રા કન્સ્ટ્રક્શન ઈક્વિપમેન્ટ યુ.એસ. ડોલર 19.4 બિલિયન કંપનીઓના વૈશ્વિક સંગઠન - મહિન્દ્રા ગ્રુપનો હિસ્સો છે. જે સમગ્ર વિશ્વમાં 100થી વધુ દેશોમાં 2 56 000 કર્મચારીઓ સાથે ગૌરવપૂર્ણ ઊંચું સ્થાન ધરાવે છે.
- "રાઈઝ" ને તેના સંચાલક બળ તરીકે અને શ્રેષ્ઠ કૃષિ ઉપકરણો અને ઉપયોગી વાહનોના નિર્માણના દાયકાઓના પીઠબળ સાથે, મહિન્દ્રા ગ્રુપ હવે કન્સ્ટ્રક્શન ઈક્વિપમેન્ટ ઉદ્યોગ ક્ષેત્રે બેકથૂ ટેકનોલોજીનો અમલ કરતા ઉત્પાદનો સાથે સાહસ ભર્યો પ્રવેશ કરે છે.
- આ યાત્રાની શરૂઆત ચાકન, પૂના ખાતે અમારા ઉત્પાદન એકમની રજુઆત સાથે થઈ છે. 10 000 m²ના વિશાળ એરિયામાં કાર્યરત આ એકમમાં અમે અત્યાધુનિક ટેકનોલોજી તેમ જ કુલ્લી ઓટોમેટિક રોબોટિક વેલ્ડિંગ યુનિટ્સના ઉપયોગ દ્વારા બેજોડ ફિનિશ ધરાવતા સર્વોત્તમ ઉત્પાદનોની રચના કરીએ છીએ.
- દરેક ઉત્પાદન બહાર આવે એ પહેલા લાગુ કરાયેલ અદ્યતન NOVA-C સાથે સખત અને સંપૂર્ણ ગુણવત્તા ચકાસણી માંથી પસાર થાય છે.



પારિતોષિકો અને પ્રસિદ્ધિ

- 'ઈમર્જિંગ કન્સ્ટ્રક્શન ઈક્વિપમેન્ટ કંપની' - સીઆઈએ વર્લ્ડ એવોર્ડ્સ 2016 ખાતે
- 'બેસ્ટ મ્યુનિસિપલ સોલ્યૂશન' - મ્યુનિસિપાલિકા અને કેપેક્સ 2017 ખાતે
- 'બેસ્ટ ડિઝાઇન ઈકો-ફ્રેન્ડલી કન્સ્ટ્રક્શન ઈક્વિપમેન્ટ' ચેલો ડોટ એવોર્ડ્સ 2017 ખાતે
- 'ઇનોવેટિવ પ્રોડક્ટ ઈન રોડ કન્સ્ટ્રક્શન' પ્રતિષ્ઠિત ઈપીસી વર્લ્ડ એવોર્ડ્સ 2017 ખાતે
- 'ઇનોવેટિવ પ્રોડક્ટ ઓફ ઇ યર 2017' પ્રતિષ્ઠિત કન્સ્ટ્રક્શન ટાઈમ્સ એવોર્ડ 2017 ખાતે

ભારત માટે નિર્મિત. નિશ્ચિત સફળતાની બાંધધરી

મહિન્દ્રાના ડિઝાઇનર્સ ટેકનોલોજીને આગળના સ્તરે લઈ ગયા છે. વર્તમાન સ્થિતિને જોતા, નવા અર્થમાસ્ટર SX અને VXની રચના સાથે બેકહો લોડર શ્રેણીમાં અમે નાટ્યાત્મક છલાંગ મારી છે. આ બંને ભારતીય વપરાશ પદ્ધતિઓને અનુરૂપ તેમ જ બેકહો લોડર શ્રેણીમાં બધાં જ ધોરણોને ખંડિત કરવા સવિશેષ રચના કરાયેલ છે.

55 kW (74 HP), CRDI મહિન્દ્રા એંજિન, શ્રેણીમાં શ્રેષ્ઠ ઈંધણ કાર્યક્ષમતા, અને સમુચિત બેકહો પર્ફોર્મન્સ સાથે અર્થમાસ્ટર SX અને VX તમને અકલ્પનીય બચત પણ પૂરી પાડે છે.

ઘરોદર સમી મહિન્દ્રા બ્રાન્ડ ભારતની આઝાદી પહેલાથી અસ્તિત્વ ધરાવે છે. ભારતમાં પરિવહન ઉદ્યોગમાં ક્રાંતિના તેના ઇતિહાસને જોતા, ફરી એકવાર મહિન્દ્રાએ અર્થમાસ્ટર સાથે સીમાચિહ્ન રૂપ પગલું સિદ્ધ કર્યું છે. અર્થમાસ્ટર SX અને VX નું નિર્માણ ભારતમાં કરાય છે. તેના એંજિનનું નિર્માણ નાગપુર ખાતે થઈ રહ્યું છે જ્યારે બાકીના મશીનો પુણે નજીક અમારા ચાકન પ્લાન્ટમાં નિર્માણ અને એસેમ્બલ કરવામાં આવે છે. આ સ્વદેશી રચના સાથે વિશ્વ સ્તરની ખૂબીઓ ધરાવતા મશીનો છે, જે ભારતીય ગ્રાહકો અને તેમની આવશ્યકતાઓના વિસ્તૃત સંશોધન પછી રચના કરવામાં આવ્યાં છે.

અર્થમાસ્ટર ભારતમાં સુસ્થાપિત થયેલ છે અને 10 વર્ષ પૂર્વે તેની રજુઆતથી અત્યાર સુધીમાં 5000+ ખુશહાલ ભારતીય ગ્રાહકો ધરાવે છે. છેલ્લાં 10 વર્ષોમાં ભારતના નિર્માણમાં તે ઘણું ઉપયોગ રહ્યું છે કેમ કે તે ભારતમાં, ભારતીય દ્વારા અને ભારત માટે નિર્માણ કરાયું છે.



MADE
FOR
INDIA



55 kW
(74 HP)
પાવર

13%
વધારે
ટોર્ક

મહિન્દ્રાનું તદ્દન નવું BS IV એંજિન. તમને સમૃદ્ધિ તરફ લઈ જાય.

આંતરરાષ્ટ્રીય સ્તરે સિદ્ધ થયેલ મહિન્દ્રા એંજિન, શ્રેણીમાં શ્રેષ્ઠ ઈંધણ કાર્યક્ષમતા અને સમુચિત બેકહો પર્ફોર્મન્સ અર્થમાસ્ટર SXને બચતનો કિંગ બનાવે છે. અને કલ્પના કરી શકો છો? આનાથી પણ વધુ છે હજી:

- મહિન્દ્રા એ ટ્રેક્ટરના એંજિનો માંથી તેનો પાઠ ભણી ઈંધણ કાર્યક્ષમતાને અદ્વિતીય 4.5* l/h સુધી ઘટાડી છે, જે ગ્રાહકોની એકંદર બચતને સકારાત્મક રીતે પ્રભાવિત કરે છે.
- મહિન્દ્રા એંજિન ઓછા જાળવણી ખર્ચ સાથે તમને પૂરી પાડે છે અચૂક વિશ્વસનીયતા.
- અર્થમાસ્ટર SX અને VX દેશમાં પાર્ટસની વ્યાપક ઉપલબ્ધતાનો આનંદ પૂરો પાડે છે.
- આનો 55 kW (74 HP) પાવર ઊચ્ચ સ્તરના બેકહો પર્ફોર્મન્સ માટે સમુચિત છે.
- આનું યોગ્ય પરીક્ષણ કરેલ મહિન્દ્રા એંજિન સૌથી ઓછા ઓવરહોલિંગ ખર્ચ સાથે અત્યંત વિશ્વસનીય છે.
- CRDI ટેકનોલોજીમાં સિદ્ધ થયેલ અને પરીક્ષણ કરેલ નિપૂણતા.
- ઓટો, કમર્સિયલ વાહનો, કૃષિ મશીનો, ઔદ્યોગિક મશીનો અને ટ્રેક્ટર્સમાં લોકપ્રિય છે.
- અન્ય અનેક ઓઈએમના નિર્માતા.
- 2 લાખ+ એનઈએફ શ્રેણી એંજિનો ઘરેલૂ બજારમાં કાર્યરત છે.



ઈંધણ
કાર્યક્ષમતા
4.5*
l/h

VX SX

ખૂબીઓનો ગુચ્છ. સમૃદ્ધિનું વચન.

અર્થમાસ્ટર SX અને VX પર્ફોર્મન્સના પાવરહાઉસ કહેવાય છે. પરંતુ તેને ખરા અર્થમાં વિશેષ બનાવતી બાબત છે તેની વ્યાપક શ્રેણીમાં ટોપ-ક્લાસ ખૂબીઓ. ફર્સ્ટ-રેટ હાઇડ્રોલિક્સથી વિશ્વ સ્તરીય ઓપરેટર અનુભવ સુધી, અર્થમાસ્ટર SX અને VX તમે હંમેશા ચાહતા હતા એ બધું જ ધરાવે છે.

SX iv

બિગર બકેટ્સ:

- વધુ મોટા લોડર (1.1 m³) અને બેકહો બકેટ્સ (0.27 m³) સાથે ઊંચ ઉત્પાદકતા
- મહિન્દ્રા અર્થમાસ્ટર બેકહો બકેટ પ્રતિસ્પર્ધાની તુલનાએ આશરે 8% વધુ મોટું છે.



સ્લાઇડિંગ ફ્રેમ:

- એચ-ફ્રેમ ડિઝાઇન સાથે મશીનની ઓછી જાળવણી, જે અન્ય મશીનોની જેમ ઘૂળ જમા ન થાય તે સુનિશ્ચિત કરે છે.
- આની 12-બોલ્ટ સપોર્ટ પ્લેટ ડિઝાઇન અને સંતુલિત વજન વિતરણને લીધે વધુ સારી પકડ અને સ્થિરતા.



બનાના ખૂમ:

- ખૂમની બહેતર આવરદા અને પ્રભાવી ક્ષમતા જેનો શ્રેય તેની એક્સકેવેટર જેવી રચનાને મળે છે. ખૂમના છેડે રહેલી જાડી પ્લેટો સાથે બાંધકામ થાય છે.
- આની ક્લોઝ્ડ બોક્સ સેક્શન રચનાને લીધે વધુ બંધારણીય ક્ષમતા અને મજબૂતી.
- આની ખૂમ ડિઝાઇન બોડી સાથે ક્યારેય હસ્તક્ષેપ ન કરતી હોવાથી ટિપર્સ અને ટ્રોલીઝ ભરવામાં સરળતા.



બંધારણ:

- જ્યાં મજબૂતી જરૂરી હોય એવાં વપરાશો માટે સામાન્ય કરતા 2 mm વધુ જાડી પ્લેટ્સ સાથે વધુ ઊંડી ખોદણી.
- 63 mm જાડા બીમ સાથે આગલાં એક્સેલની ભાર વહન કરવાની વધુ ક્ષમતા, જે મશીનને ભારે કાર્યો લોડર એપ્લિકેશનમાં કરવામાં સહાયક બને છે.
- હવામાનની દરેક સ્થિતિ માટે આદર્શ જેમ કે હિમાલયનું શૂન્યથી નીચું તાપમાન, જેનો શ્રેય મળે છે બધાં જ જટિલ ઘટકો માટે સ્ટીલના ઊંચા ઈમ્પેક્ટ રેઝિસ્ટન્ટ સ્ટ્રક્ચરલ ગ્રેડને (350 C).



હાઇડ્રોલિક્સ:

- ઊંચ ફ્લો-હેન્ડલિંગ ક્ષમતા અને દબાણના ઓછા વ્યયને લીધે બેકહોની બહેતર સ્પીડ અને કામગીરી.
- એજિન પર ઓછા લોડ સાથે બહેતર ઈંધણ કાર્યક્ષમતા અને હાઇડ્રોલિક રીફિલ્સની ઓછી જરૂરિયાત.
- 3000 ક્લાકના હાઇડ્રોલિક ઓઇલ બદલી અંતરાળને લીધે પ્રતિ ક્લાક ઓછો જાળવણી ખર્ચ. જે વધુ ખર્ચતોમાં પરિણમે છે.
- બહેતર હોઝીસ અને ટ્યુબ્સ સાથે બહેતર કામગીરી, ઊંચ ફ્લો ક્ષમતા ધરાવતા બેકહો, લોડર કન્નૉલ વાલ્વ, અને દબાણનો વ્યય ઓછો કરવા સમુચિત હાઇડ્રોલિક સર્કિટ જે ભારતીય સાઇટની ખડતલ સ્થિતિઓ માટે આદર્શ છે.



ફાઇનલ ડ્રાઇવ:

- વિશ્વસનીય એગ્રીગેટ્સ જે તેની રચનાને લીધે નિષ્ફળ જવાની ઓછી સંભાવના ધરાવે છે અને ચઢાણની સ્થિતિમાં પણ બધાં જ પાર્ટ્સમાં બહેતર લ્યુબ્રિકેશન સુનિશ્ચિત કરે છે, પરિણામે ફાઇનલ ડ્રાઇવની આવરદામાં વધારો થાય છે.
- ફાઇનલ ડ્રાઇવમાં 3 વિભાગો સામેલ છે - 2 હબ્સ અને 1 મિડલ સેક્શન ઓઇલ સીલ્સ દ્વારા અલગ કરેલ ડિફરેન્શિયલ સહિત.
- પાવર ટ્રેઇનમાં સર્વોચ્ચ સર્વિસ રીફિલ ક્ષમતા સાથે ભારતીય બજારમાં સિદ્ધ થયેલ અને સૌથી જૂનું.



કેબિન કમ્ફર્ટ

મહિન્દ્રાનું માનવું છે કે મશીનનો સૌથી અગત્યનો હિસ્સો તેનું સંચાલન કરતી વ્યક્તિ છે. એટલે જ, સંચાલકના અનુભવને લાંબા કલાકો સુધી કામ કર્યા પછી પણ સૌથી આરામદાયક બનાવવા અમે સખત પરીશ્રમ કર્યો છે. સંચાલકો તેમની જરૂરી વસ્તુઓ મશીનમાં સરળતાથી રાખી શકે છે. અર્થમાસ્ટર SX અને VX અર્ગોનોમિક ડિઝાઇન, મેથોડિકલ કેબિન્સ ધરાવે છે જેથી સંચાલક પૂરું ધ્યાન ઉત્પાદકતા પર આપી શકે.

કેબિનની વિશેષતાઓ:



કોટ હેંડલ



વોટર બોટલ હોલ્ડર



મોબાઇલ હોલ્ડર



ટિન્ટેડ ગ્લાસ



કેબિન ફેન



ટ્રિપ મીટર



તમારા બિઝનેસને નિયંત્રિત કરો તમારા ખિસ્સા માંથી

અર્થમાસ્ટર SX અને VXમાં છે અદ્યતન મહિન્દ્રા IMAXX ટેલીમેટિક્સ રિમોટ કૅર ટેકનોલોજી. તમે આને તમારા પર્સનલ આસિસ્ટન્ટ તરીકે જોઈ શકો છો જે તમારા વાહન અને તમારા બિઝનેસની અગત્યની માહિતી વિશે તમને અદ્યતન રાખે છે.

વધુ નિયંત્રણ અને પ્રીડિક્ટિવ મોનિટરિંગ

વેહિકલ હેલ્થ મોનિટરિંગ
બેટરી અને અલ્ટરનેટર હેલ્થ મોનિટરિંગ
એન્જિન ટેમ્પરેચર મોનિટરિંગ
એક્ટિવ ડાયગ્નોસ્ટિક ટૂબલ કોડ્સ

ફ્યુઅલ લેવલ એનાલિસિસ

ફ્યુઅલ એફિશિયન્સી એનાલિસિસ

વેહિકલ પર્ફોર્મન્સ રિપોર્ટ

એન્જિન અવર રિપોર્ટ
ડેઇલી વેહિકલ રિપોર્ટ
દબ રિપોર્ટ
બીએચએલ ઓપરેશન રિપોર્ટ

એલર્ટ્સ

જીઓફેન્સ ચેક-ઇન અને ચેક-આઉટ
અનિર્ધારિત સંચાલનો
ટ્રાન્ઝિટ દરમિયાન સ્ટોપેજીસ
લાઇવ લોકેશન સરનામા સહિત
હિસ્ટોરિકલ લોકેશન રીપ્લે
નજીકના સર્વિસ સ્ટેશનો

સર્વિસ રીમાઇન્ડર્સ

ઓપરેટર પર્ફોર્મન્સ મેનેજમેન્ટ



ઓછો સંચાલન ખર્ચ. ઊંચી નફો.

અર્થમાસ્ટર SX અને VX માટે સંચાલનીય ખર્ચ અન્ય બધાથી અલગ છે. અન્ય મશીનો કરતાં ઓછો. આ જુઓ શા માટે:

- સૌથી ઓછી કલાક-દીઠ સર્વિસ જેને લીધે જાળવણી ખર્ચ ઓછો થાય છે.
- વધુ લાંબો ડાઈફ્રોલિક ઓઈલ બદલી અંતરાળ ઓછી રિફિલ ક્ષમતા સાથે.
- પરવડે એવાં સર્વિસ પાર્ટ્સ.
- પ્રતિ લીટર સૌથી ઓછા ખર્ચ સાથે પરવડે એવા અને અસરકારક લ્યુબ્રિકેંટ્સ.
- ઓછી રિફિલ ક્ષમતા.
- ઊંચી ચેન્જ ઈન્ટરવલ.

SX^{TV}

₹ યલાવવાનો
સૌથી ઓછો
ખર્ચ



અનેક વપરાશો. એક જ પરિણામ: નફો



કચર



ખેતી



બ્રિક ક્લિન



સ્ટોન ક્વોરી



ટ્રોલી હિલિંગ



મકાન અને ખાંધકામ

પહોંચ અને વ્યાપ

મહિન્દ્રા કન્સ્ટ્રક્શન ઈક્વિપમેન્ટ ડીલરો સમજે છે કે આ મશીનો માટે વેચાણ પછી ઉત્તમ સેલ્સ સપોર્ટ માગી લેતો બિઝનેસ છે. અમે દરેક વખતે ગ્રાહકને સંતુષ્ટ કરવાનો ઉદ્દેશ્ય રાખીએ છીએ અને આ માટે મશીનની સંપૂર્ણ આવરણ દરમિયાન તેને જોઈતો સપોર્ટ પૂરો પાડવો જરૂરી છે એ સારી રીતે સમજીએ છીએ.

અમારા ઉદ્યોગ ક્ષેત્રે ગ્રાહકને શ્રેષ્ઠ સપોર્ટ પૂરો પાડવો એ અમારી નીતિ છે, ગ્રાહક અમારા માટે અમારા બિઝનેસનો હાઈ છે. એટલું જ નહીં, મહિન્દ્રા કન્સ્ટ્રક્શન ઈક્વિપમેન્ટ અને અમારી ડીલરશિપ્સ તમારા મશીન્સ શક્ય એટલો ઓછો સમય બંધ રહે એ સુનિશ્ચિત કરવાનો હેતુ ધરાવે છે. આ રીતે:

50+ ડીલરો ભારત ભરમાં

200+ સેલ્સ એક્ઝિક્યુટિવ્સ

300+ તાલીમ પામેલ સર્વિસ એન્જિનિયરો

60+ સર્વિસ વેન્સ

- ડીલરશિપ
- પ્રાદેશિક કાર્યાલય
- ▲ ઉત્પાદન સુવિધા
- ★ મુખ્ય કાર્યાલય

5X IV

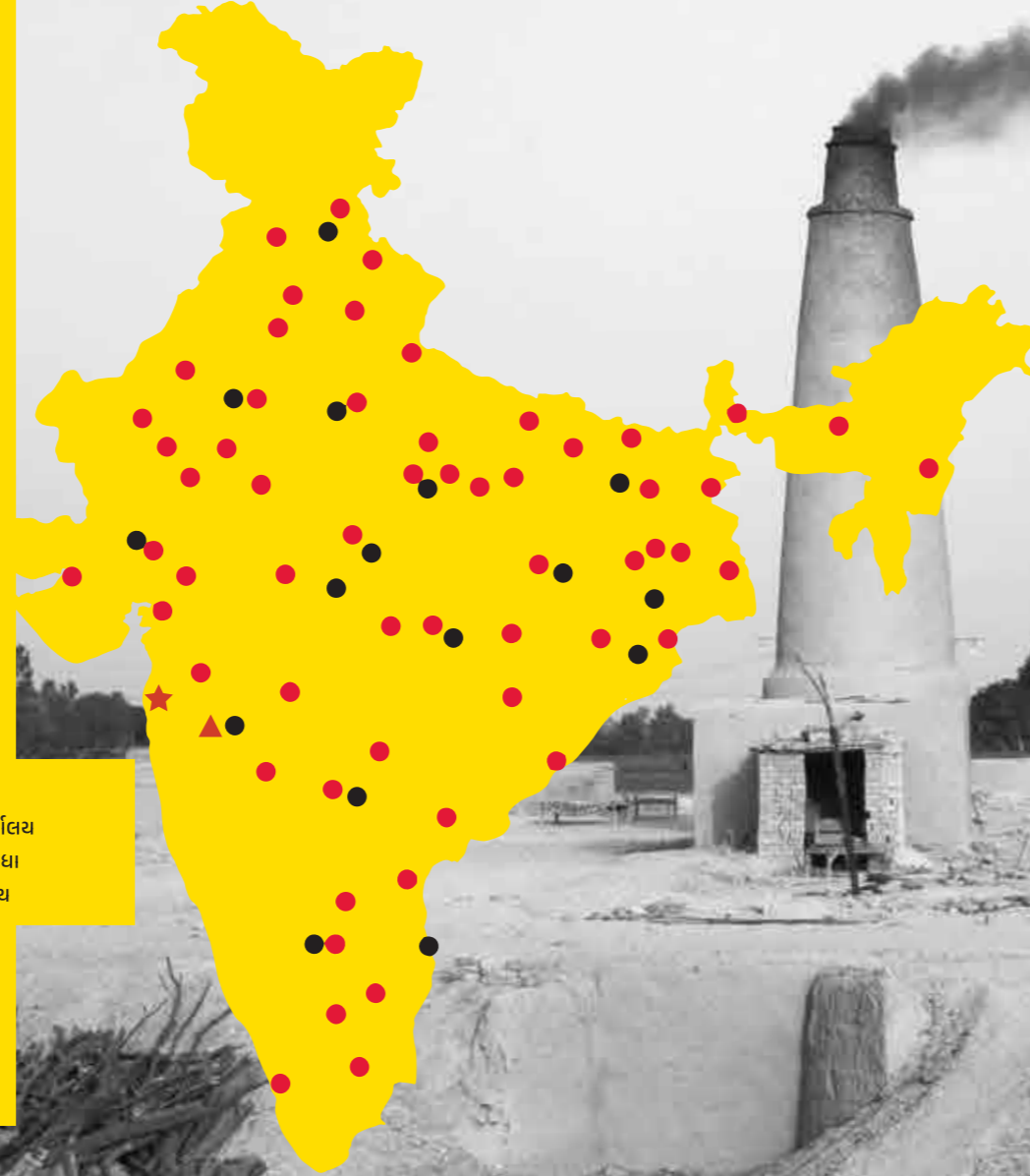

સર્વિસ અને સપોર્ટ

વિશ્વ સ્તરના ગ્રાહક આધારના અમારા વચનની પૂર્તિ માટે મહિન્દ્રા કન્સ્ટ્રક્શન ઈક્વિપમેન્ટ ડીલરોના તેના સર્વગ્રાહી માળખામાં રોકાણ અવિરત રાખે છે, જેઓ તમને જોઈતો બધો જ આધાર તમારા ઘર આંગણે પૂરો પાડે છે. અમારી સેવાઓમાં સામેલ છે સરળ સેવા, મહિન્દ્રા જેન્યુઈન સર્વિસીસ, મહિન્દ્રા જેન્યુઈન પાર્ટ્સ, મહિન્દ્રા લ્યુબ્રિકેન્ટ્સ અને મહિન્દ્રા અટેચમેન્ટ્સ ઉપરાંત અન્ય અનેક.



મો www.m2all.com
પરથી ઓર્ડર કરો 200 પાર્ટ્સ
બોનારદાન અને તમારા ઇચ્છાઓ
રિસોલ્વ કરવા.

ટેકનિકલ વિવરણ

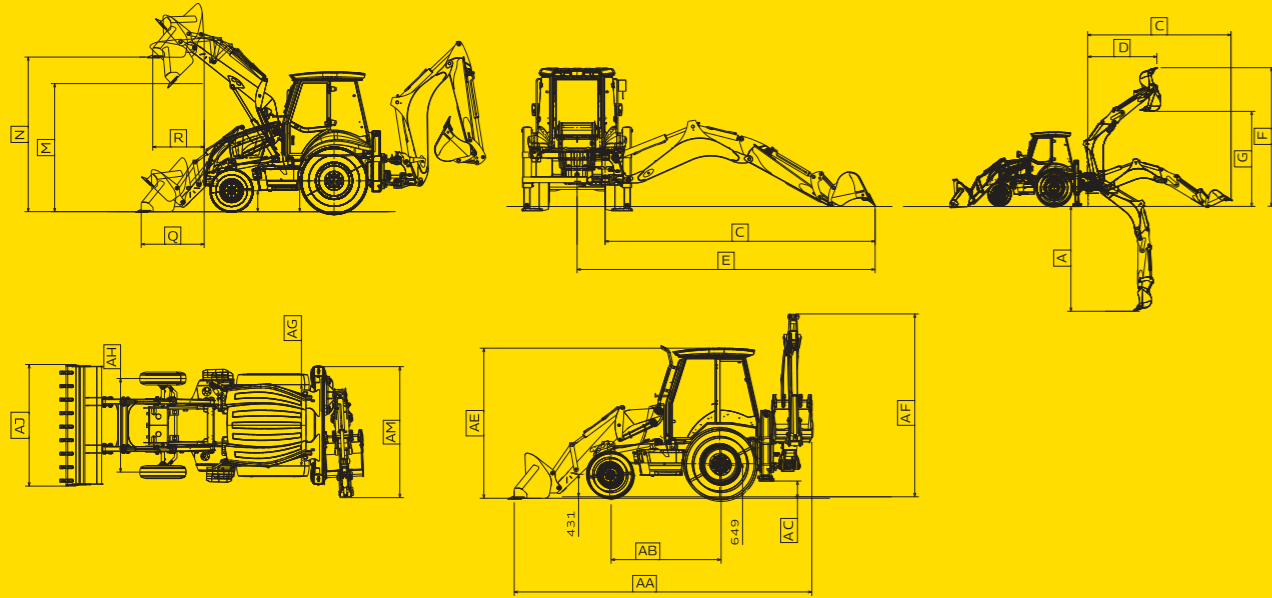

અર્થમાસ્ટર VX

મહિન્દ્રા અર્થમાસ્ટર VX વિશેષ રચના કરાયેલ જોયસ્ટિક્સ પૂરી પાડે છે જે ઉપયોગમાં સરળ હોવાની સાથે સાથે થાક ઓછો કરવામાં પણ મદદ કરે છે, આમ તે સંચાલકો માટે લાંબા કલાકો સુધી કામ કરવું શક્ય બનાવે છે.

- જોયસ્ટિક્સ સંચાલિત મહેનત રહિત પાવર કન્ટ્રોલ્સ.
- ઓછામાં ઓછી કુશળતાની જરૂર.
- ઓછો થાક, લાંબો કાર્ય સમય અને વધુ ઉત્પાદકતા શક્ય બનાવે છે.



વિશેષતાઓ	
એક્સકેવેટર કન્ટ્રોલ્સ	મેકેનિકલ લીવર્સ
ઈન્ટ્યૂમેટ કલસ્ટર	એનેલોગ
વોરંટી	IMAXX - GPS, GPRS આધારિત વૈશ્વિક હેલ્થ મોનિટરિંગ અને ટ્રેકિંગ સિસ્ટમ
બનાના બૂમ ડિઝાઇન	1 વર્ષની સ્ટાન્ડર્ડ વોરંટી, અમર્યાદિત કલાકો
180°C રિવોલ્વિંગ સીટ્સ આર્મ રેસ્ટ અને સીટ બેલ્ટ્સ સહિત	હા
મોબાઇલ ચાર્જર	હા
સ્ટોરેજ બોક્સ	હા
ઑજિન	
VNEF 3.5 L 55 kW (74 HP) BSIV	ટર્બોચાર્જ્ડ ઈન્ટરકૂલ્ડ
સિલિન્ડર્સની સંખ્યા	4
ડિસપ્લેસમેન્ટ	3532 cm ³ (ક્યુબિક સેન્ટિમીટર)
ગ્રોસ પાવર	55 kW (74 HP) @ 2200 r/min
પીક ટોર્ક	345 Nm @ 1200-1500 r/min
હાઇડ્રોલિક્સ	
સિસ્ટમ ટાઇપ અને પ્રેશર	ઓપન સેન્ટર: 25 MPa (3675 psi)
પમ્પ ટાઇપ	ફિક્સ્ડ ડિસ્પ્લેસમેન્ટ, ગૌરવ પમ્પ, 52 cm ³ (ક્યુબિક સેન્ટિમીટર)
પમ્પ ડિલીવરી	117 l/min @ 2250 r/min
કન્ટ્રોલ વાલ્વ્સ (બેકહો લોડર)	સેક્શનલ વાલ્વ્સ (સેન્ડવિચ ટાઇપ, અલગ અલગ બદલી શકાતા)
ટ્રાન્સમિશન	
પ્રકાર: ચાર સ્પીડ (4 ફોરવર્ડ, 4 રીવર્સ), ઓછો અવાજ, ટુ વ્હીલ ડ્રાઇવ (2 WD), સિન્ક્રો શટલ ટ્રાન્સમિશન સહિત ઈલેક્ટ્રિકલી સંચાલિત રીવર્સિંગ શટલ અને ટોર્ક કન્વર્ટર	
એક્સેલ્સ	
પાછલા એક્સેલ: મજબૂત બેસાઇલ ડ્રાઇવ એક્સેલ સહિત આઉટબાઉન્ડ પ્લાનેટરી ફાઇનલ ડ્રાઇવ્સ, શોર્ટ ડ્રાઇવ શાફ્ટ સંચાલિત	
આગલા એક્સેલ: સેન્ટ્રલી પિવોટ, નોન-ડ્રિવન અનબેલ્ટ્ડ ટાઇપ એક્સેલ, 16°Cના ફુલ ઓસિલેશન સાથે, મેઈન પિન માટે રિમોટ ગ્રીડિંગ સુવિધા સહિત.	
બ્રેક્સ	
સર્વિસ બ્રેક્સ: હાઇડ્રોલિકલી એક્સ્યુએટેડ, સેલ્ડ એડ્જસ્ટિંગ, મેન્ટેનન્સ મુક્ત, તેલમાં ડુબાડેલ મલ્ટિ-ડિસ્ક, પાછલા એક્સેલ પર, સ્વતંત્ર ફૂટ પેડલ્સ દ્વારા સંચાલિત, સામાન્ય સંચાલન માટે સાથે જોડેલ	
પાર્કિંગ બ્રેક્સ: હસ્ત સંચાલિત મેકેનિકલી એક્સ્યુએટેડ કેલિપર પ્રકારની બ્રેક્સ	
ઇલેક્ટ્રિકલ્સ	
5સ્ટ પૂરૂ સ્વિચીસ, ઑજિન ચાલુ અને બંધ કરવા ઈમિશન કન્ટ્રોલ્સ, હોર્ન અને રિવર્સ એલાર્મ, વોટર અને ડસ્ટ પૂરૂ ઈલેક્ટ્રિકલ કનેક્ટર્સ. 100Ah, 12V, ઓછી જાળવણી માગતી બટરી. અલ્ટરનેટર: 90 એમ્પીઅર	
કેબિન	
અર્ગોનોમિક ડિઝાઇન સાથે સમકાલીન સ્ટાઇલિંગ ધરાવતી કેબિન, ઉત્તમ ઓપરેટર કમ્ફર્ટ, ડે એન્ડ નાઇટ ટાઇમ વિઝિબિલિટી, રીઅર વ્યૂ મિરર, મલ્ટીપલ સ્ટોરેજ વિકલ્પો, ટુ-ડોર એક્સેસ, સ્લાઇડિંગ પાછલી વિન્ડો, સ્ટોએબલ દરવાજા અને એકીકૃત ટૂલ બોક્સ. કેબિન ક્રેમની રચના મજબૂત ટ્યુબ્યુલર સેક્શન સાથે કરાયેલ છે અને કાટથી લાંબા સમય સુધી સુરક્ષા માટે સીઈડી ટેકનોલોજી દ્વારા સંરક્ષિત છે. સંપૂર્ણ એડજસ્ટ કરી શકાતી પ્રીમિયમ ઓપરેટર સીટ સેફ્ટી બેલ્ટ સહિત. ઉત્તમ લેગ સ્પેસ, સાનુકૂળ સ્થિતિ ધરાવતા કન્ટ્રોલ લીવર્સ અને પેડલ્સ. લો હાર્બન કર્વ્ડ ફૂડ જે ઓપરેટરની વિઝિબિલિટી વધારે છે. ROPS, FOPS અનુપાલન - હા	
સ્ટીઅરિંગ	
ફન્ટ વ્હીલ હાઇડ્રોસ્ટેટિક પાવર સ્ટીઅરિંગ, પ્રાયોરિટી ફંક્શન અને પ્રેશર રીલીફ વાલ્વ સહિત. પાવર ફેલ્ટ્યોરના કિસ્સામાં ઈમર્જન્સી સ્ટીઅરિંગ.	
ઓપરેટર ઈન્ફોર્મેશન	
ફન્ટ કલસ્ટર: સ્પીડોમીટર, ટર્ન અને હેડ લાઇટ સિગ્નલ્સ સહિત જે r/min, કિલોમીટર રન, અવર્સ સન, ફ્યુઅલ લેવલ, તાપમાન દર્શાવે છે.	

બેકહો પર્ફોર્મન્સ		
મહત્તમ ડિગ ડેપ્થ	A	4959 mm*
ગ્રાઉન્ડ લેવલ થી સ્કૂ સેન્ટર સુધીની પહોંચ	C	5794 mm
ફુલ હાઇટ થી સ્કૂ સેન્ટર સુધીની પહોંચ	D	2774 mm
મહત્તમ વર્કિંગ હાઇટ	F	6043 mm*
મહત્તમ લોડ ઓવર હાઇટ	G	4131 mm*
મશીનના સેન્ટર સુધી સાઈડ પહોંચ	E	6324 mm
એક્સકેવેટર પિવટ મેકેનિઝમ		સાઈડ શિફ્ટ
બેકહો બકેટ ટીઅરઆઉટ ફોર્સ		5199 kg
બેકહો આર્મ ટીઅરઆઉટ ફોર્સ		3182 kg
બકેટ પિવટને પૂર્ણ પહોંચ સુધી લિફ્ટ કરવાની ક્ષમતા (બકેટ લગાડેલ નથી) (SAE J331)		1449 kg
બેકહો બકેટ કેપેસિટી		0.27 m ³ (ક્યુબિક મીટર)

લોડર પર્ફોર્મન્સ		
ડમ્પની ઊંચાઈ	M	2708 mm
લોડ ઓવર ઊંચાઈ	N	3253 mm
જમીન પર પહોંચ	Q	1350 mm
સંપૂર્ણ ઊંચાઈ પર મહત્તમ પહોંચ	R	1115 mm
લોડર બકેટ બેકઆઉટ ફોર્સ		6243 kg
લોડર આર્મ બેકઆઉટ ફોર્સ		5594 kg
લોડર લિફ્ટ ક્ષમતા સંપૂર્ણ ઊંચાઈ પર		3428 kg
લોડર બકેટ કેપેસિટી		1.1 m ³ (ક્યુબિક મીટર), 6-ઈન-1 બકેટમાં પણ ઉપલબ્ધ

સ્પીડ (ગીઅર - F/R)		
	HD	IND
1થું F/R	5.43 km/h	5.66 km/h
2થું F/R	8.84 km/h	9.11km/h
3થું F/R	19.20 km/h	20.00 km/h
4થું F/R	38.37 km/h	39.97 km/h

સર્વિસ ક્ષમતાઓ		
	સિસ્ટમ ક્ષમતાઓ	સર્વિસ રિપ્લેસમેન્ટ કેપેસિટીઝ
હાઇડ્રોલિક ઓઇલ સર્કિટ કેપેસિટી	100 લીટર	50 લીટર
ઈંધણ ટાંકી	140 લીટર	140 લીટર
ઑજિન ફૂલંટ	17 લીટર	17 લીટર
ઑજિન ઓઇલ	13.7 લીટર	13 લીટર
ટ્રાન્સમિશન 2WD	19.20 લીટર	10.20 લીટર
ટ્રાન્સમિશન 4WD	22 લીટર	12 લીટર
રીઅર એક્સેલ	17.10 લીટર	17.10 લીટર

ટાયર્સ		
	વૈકલ્પિક (હેવી ક્યુટી)	સ્ટાન્ડર્ડ (ટ્રેક્શન) (ઈન્ડસ્ટ્રીયલ)
આગલા - 2W ડ્રાઇવ	9.00 -16 -16 PR	9.00 -16-16 PR
આગલા - 4W ડ્રાઇવ	12.5 /80 - 18 12 PR	12.5 /80 - 18 12 PR
પાછલા	14.00 - 25 20 PR/12PR	16.9 - 28 12 PR

ટર્નિંગ રેડિયસ	
આઉટસાઈડ બકેટ (ઈનર વ્હીલ્સ બેકડ)	4494 mm
આઉટસાઈડ વ્હીલ્સ (ઈનર વ્હીલ્સ બેકડ)	3091 mm
આઉટસાઈડ બકેટ (ઈનર વ્હીલ્સ નોટ બેકડ)	5697 mm
આઉટસાઈડ વ્હીલ્સ (ઈનર વ્હીલ્સ નોટ બેકડ)	4464 mm

વાહનનું શિપિંગ વજન	
મશીનનું ઈન્ડસ્ટ્રીયલ ટાયર્સ સહિત શિપિંગ વજન	7430 kg
એચડી ટાયર સાથે મશીનનું શિપિંગ વજન	7584 kg

ટેકનિકલ વિવરણો, વિશેષતાઓ પૂર્વ સૂચના વિના ફેરફારને આદિન રહે છે. ઉપયોગ કરેલા ચિત્રો માત્ર સજ્જાતના હેતુએ છે. દર્શાવેલી એક્સેસરીઝ સ્ટાન્ડર્ડ પ્રોડક્ટ્સનો હિસ્સો ન પણ હોય. વાસ્તવિક રંગો અલગ હોઈ શકે છે. ભૂલચૂક લેવી દેવી. *માનક અપવર્જનો લાગુ. વોરંટી વિશે વધુ વિગતો માટે કૃપા કરી તમારા નજીકના ડીલરની મુલાકાત કરો. *સરકાર માન્ય સ્વતંત્ર ઓજનની અનુસાર મેન્ચુફેક્ચરના સ્ટાન્ડર્ડ PER/VEH/21 પ્રમાણિત હેઠળ 1450 r/min પર. *મૂલ્ય માપણી માપણીની વિશિષ્ટ સ્થિતિઓ હેઠળ કરવામાં આવી છે. *ગેરંટી માત્ર SX પર લાગુ છે. ગેરંટી વિશે વધુ માહિતી માટે કૃપા કરી મુલાકાત કરો www.mahindraconstructionequipment.com





ડીલરનું નામ

મહિન્દ્રા કનસ્ટ્રક્શન ઈક્વિપમેન્ટ

મહિન્દ્રા એન્ડ મહિન્દ્રા | સીઈ બિઝનેસ |

પ્લોટ નં. #A-1/1, ચાકન ઈન્ડસ્ટ્રીયલ એરિયા, ફેઝ IV, વિલેજ નિગોજે ચાકન,
તાલુકા-ખેડ, જિલ્લો: પૂના - 410501, મહારાષ્ટ્ર, ભારત.

ટોલ ફ્રી હેલ્પલાઇન: 1800 547 0086, વેબસાઇટ: www.MahindraConstructionEquipment.com

ઈમેઇલ: mce.marketing@mahindra.com