

जास्त फायद्यासाठी
परवडणारा आणि उत्तम उपाय.

ROADMASTER

G9075 DIV



ब्रँडबद्दल

महिन्द्रा कंस्ट्रक्शन इक्विपमेंट हा महिन्द्रा ग्रुपचा भाग आहे - जे कंपन्यांचे यू.एस. \$ 19.4 बिलियन जागतिक फेडरेशन आहे. आमचे जागतिक स्तरावर 100 पेक्षा जास्त देशांमध्ये 2 56 000 कर्मचारी असल्याचा आम्हाला अभिमान आहे.

महिन्द्रा ग्रुपची "राइज" ही ओळख बनली आहे ज्यातून उत्तम दर्जाची कृषी उपकरणांची आणि उपयोगी वाहनांची निर्मिती दर्शवली जाते. आता ह्याच ग्रुपने बांधकाम उपकरणांच्या उद्योगातही प्रवेश केला आहे आणि अविष्कारी टेक्नॉलॉजी असलेले प्रॉडक्ट दिले आहेत.

पुण्यातील चाकणमध्ये निर्मितीचा विभाग सुरू करून ह्या प्रवासाचा आरंभ झाला. हा विभाग 10 000 m² इतक्या भव्य क्षेत्रफळात काम करतो. इथे आम्ही सर्वात आधुनिक टेक्नॉलॉजी वापरतो आणि संपूर्ण स्वयंचलित रोबोटिक वेल्डिंग युनिट्स वापरून उत्तम फिनिश असलेले दर्जेदार प्रॉडक्ट्स निर्माण करतो.

प्रत्येक प्रॉडक्ट कठोर आणि अचूक दर्जाच्या तपासणीमधून बाहेर पडतं. तुमच्यापर्यंत सादर होण्याआधी आधुनिक एनओव्हीए-सीची अंमलबजावणी होते.

पुरस्कार आणि सन्मान

यलो डॉट अवॉर्ड्स 2019 मध्ये 'बेस्ट डिझाइन-ट्रान्सफॉर्मेशनल वॅल्यू कंस्ट्रक्शन इक्विपमेंट'

सीआयए वर्ल्ड अवॉर्ड्स 2020 मध्ये 'बेस्ट वॅल्यू कंस्ट्रक्शन इक्विपमेंट', 'इनोव्हेटीव प्रॉडक्ट ऑफ दि इयर'.

मलेशिया येथे कोवेटेड गोल्डन ग्लोब टायगर्स 2018 मध्ये 'ब्रँड ऑफ दि इयर-मोटर ग्रेडर'.

प्रतिष्ठित कंस्ट्रक्शन टाइम्स अवॉर्ड 2017 मध्ये 'इनोव्हेटीव प्रॉडक्ट ऑफ दि इयर 2017'

यलो डॉट अवॉर्ड्स 2019 मध्ये 'बेस्ट डिझाइन इको-फ्रेंडली कंस्ट्रक्शन इक्विपमेंट'

ईपीसी वर्ल्ड अवॉर्ड्स 2017 मध्ये 'इनोव्हेटीव प्रॉडक्ट इन रोड कंस्ट्रक्शन'





देशाची मशीन

विकसित होणाऱ्या भारतासाठी विकसित केली आहे.

भारतासारख्या विकसनशील देशामध्ये 75% रस्त्यांचं विस्तारीकरण होत आहे किंवा ग्रामीण/निम शहरी नियोजन केलं जात आहे जिथे उत्पादनक्षमतेला भरपूर वाव आहे. भारतीय रस्त्यांचा आणि संरचनांचा वर्षभर, खोलवर अभ्यास केल्यानंतर 20 000+ दिवस प्रॉडक्टचा विकास करून, आणि देशातील विविध स्थानांवर 6000+ तास प्रचंड तपासणी करून महिन्द्राच्या मोटर ग्रेडरने भारताच्या विकासात मदत करणाऱ्या दर्जेदार मशीन्स निर्माण केल्या आहेत.

850+ ग्राहक,

13 राज्यांमध्ये रस्त्याचे कंत्राटदार आणि इतर इकोसिस्टम संस्था कार्यरत आहेत.

5000+ मजबूत महिन्द्रा आर अँड डी युनिटकडून निर्मिती.

महिन्द्राच्या जागतिक दर्जाच्या चाकण कारखान्यात निर्मिती.

प्रमुख संरचनात्मक भागांसाठी रोबोटिक वेल्डिंग टेक्नॉलॉजीचा वापर केला आहे.

समस्या: वापरा अंतर्गत

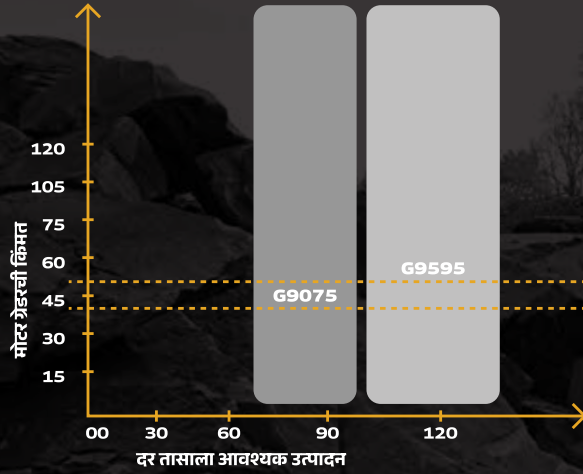

मोटर ग्रेडर वापरा अंतर्गत

इक्विपमेंट	सरासरी दिवसाचे काम (तास/दिवस)
बॅकहो लोडर	8 - 10 h
एक्सकॅवेटर	8 - 12 h
मोटर ग्रेडर्स	4 - 6 h

विकसनशील देशातील अनेक मोटर ग्रेडर्स रोज 4-6 तास वापरले जातात. ते प्रामुख्याने कमी वापरले जातात, कारणः
मोटर ग्रेडर्स ह्या बाजारपेठेसाठी सहेतूक तयार केले गेले नसतात.
साइटवर असलेल्या साहित्याच्या उपलब्धतेसारख्या सहाय्यक स्थिती उत्तम नसतात.

उत्पादकता वाढते आणि वापरही चांगला होतो

आमच्या **BS IV** बॅकहो लोडरसारखी वर्गवारीमध्ये सर्वात जास्त इंधन सक्षमता आहे

सर्वात कमी दर तासाला नेमलेला मेंटेनन्सचा खर्च. उद्योगामध्ये मालकीचा आणि चालवण्याचा सर्वात कमी खर्च.

G9075 चा वापर पीएमजीएसव्हाय, एसएच विस्तार, राज्य महामार्ग, रेल्वेचं बांधकाम, एमडीआर, ओडीआर रस्ते अशा बांधकामासाठी केला जातो.



1 तासामध्ये
अंदाजे
7 टिपर
मटेरिअल



नवीन BS IV इंजिन. जे तुम्हाला फायद्याच्या मार्गावर नेतं.

महिन्द्राचं सिध्द झालेलं इंजिन आता
वर्गवारीमध्ये सर्वोत्तम इंधन सक्षमता देतं,
ज्यामुळे चांगली बचत होते.

महिन्द्राने ट्रॅक्टर इंजिनमधून थडा घेतला आणि इंधनाचा खप **7-8* l/h** इतका कमी
केला, ज्यामुळे आमच्या ग्राहकांची एकूण बचत वाढली.

55 kW (74 HP) 3.5 लिटर, 4 सिलेंडर उठऊख इंजिन **345 Nm टॉर्क** देतं,
ज्यामुळे हाय लेवल ग्रेडिंग कामगिरी करता येते.

सिध्द झालेलं महिन्द्रा इंजिन हमखास विश्वसनीयता देतं.

ह्या इंजिनाचा मेंटेनन्स कमी आहे आणि पार्ट्स सगळीकडे उपलब्ध असतात.

13% उत्तम टॉर्क BS III च्या
तुलनेत





तुम्ही असलेल्या ठिकाणावरून तुमची मशीन नियंत्रण करा



महिन्द्रा रोडमास्टर G9075 मध्ये आहे आधुनिक महिन्द्रा IMAXX टेलिमॅटिक्स टेक्नॉलॉजी. ही तुमच्या वैयक्तिक मदतगारासारखी आहे. ज्यामुळे तुम्ही वाहनाची आणि तुमच्या बिझनेसची महत्त्वाची माहिती मिळवू शकता.

नियंत्रण आणि मॉनिटरिंग वाढवा

वेइकल हेल्थ मॉनिटरिंग
बॅटरी आणि अल्टरनेटर हेल्थ मॉनिटरिंग
इंजिन तापमान मॉनिटरिंग
ॲक्टिव डायग्नोस्टिक ट्रबल कोड्स

वाहनाच्या कामगिरीचा रिपोर्ट

इंजिनाच्या तासाचा रिपोर्ट
वाहनाचा रोजचा रिपोर्ट
हब रिपोर्ट
ग्रेडर ऑपरेशन रिपोर्ट

सूचना

जिओफेंस चेक-इन आणि चेक-आउट
न ठरवलेलं काम
वाहतूक करताना थांबा
पत्त्यासह थेट स्थान
हिस्टरिकल लोकेशन रिप्ले
जवळील सर्व्हिस स्टेशन

इंधनाच्या पातळीचं विश्लेषण इंधनाच्या सक्षमतेचं विश्लेषण

ऑपरेटरच्या कामगिरीचं व्यवस्थापन

सर्व्हिसचं स्मरण

अनेक वैशिष्ट्ये. फायद्याचं वचन.

हायड्रोलिक्स



सहज काम करता येण्यासाठी नवीन आणि सुधारित हायड्रोलिक पंप. ब्लेडवर जास्त पावर देण्यासाठी 20 MPa च्या आसपास जास्त कमाल प्रेशर. प्रत्येक तासाला जास्त उत्पादनक्षमता देण्यासाठी 26+26 cm³ इतक्या मोठ्या साइजचे गीयर पंप.

ब्लेडची श्रेणी



वाहनाच्या मागून 50° चा जास्त रोटेशन अँगल, ज्यामुळे जड मटेरिअलचं जलद ग्रेडिंग होतं. मशीन प्रवास करत असताना टायर्समध्ये ब्लेड्स सहज मावतात. ह्यामुळे मशीनची हालचाल अगदी सहज होते.

मोल्डबोर्ड



बेसची जास्त लांबी, वाढीव आधार, कमी कंपन, आणि उत्तम दर्जाचं काम व फिनिशिंगसाठी ब्लेडची 3000 mm लांबी

डिफरंशियल लॉक सह फायनल ड्राइव

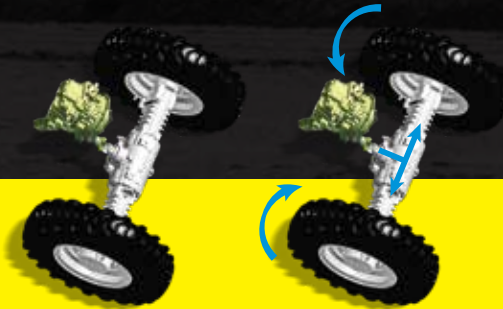

100% मेकॅनिकल डिफरंशियल लॉकमुळे जास्त पावर तयार होते आणि मागील टायर्समध्ये मोशनची समान वाटणी होते. ग्रेडिंगमध्ये उत्तम कामगिरीची खात्री मिळते आणि विखल, दलदल असलेल्या जागेवर उपयोग होतो. मशीन कुठेही अडकत नाही.

डॅपनिंग सिलिंडर

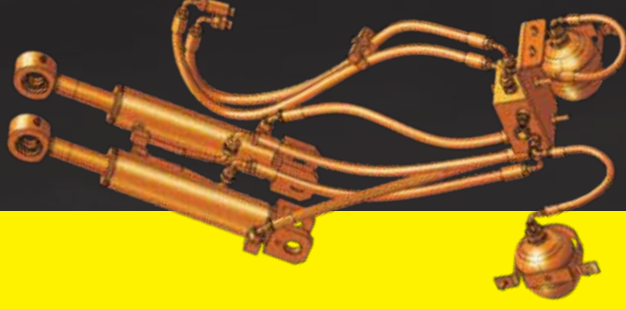

फायनल कटमध्ये ग्रेडिंग दरम्यान रस्त्यावर सहज चालते आणि फ्लक्चुएशन थांबवते. ऑपरेटरला जास्त आराम मिळतो आणि ग्रेडिंगच्या शेवटच्या कटमध्ये उत्तम फिनिशिंग मिळते.

सुविधाजनक आणि आरामदायक



महिन्द्राचा विश्वास आहे की मशीनचा सगळ्यात महत्त्वाचा भाग म्हणजे ती चालवणारा ऑपरेटर. म्हणून आम्ही अनेक प्रयत्न करून खूप तास काम करणाऱ्या ऑपरेटरला आराम मिळेल ह्याची खात्री केली आहे. आरामदायक रचना आणि बसायची जागा-ज्यामुळे सर्व कंट्रोल हातात राहातात आणि त्यांच्यापर्यंत सहज पोहोचता येत. ह्याची कंपनी प्रशस्त आहे, स्टोअरेज लॉक करता येत आणि मोबाइल चार्ज करता येतो.

भरपूर काम करणारे डोझर ब्लेड



प्रमाणित अॅटॅचमेंट: रोडमास्टर G9075 मध्ये प्रमाणित डोझर ब्लेड फिटमेंट आहे. डोझर आधीच मटेरिअल स्टॉक तोडत असल्यामुळे ग्रेडिंग प्रक्रियेमध्ये पावर आणि कार्यक्षमता मिळते.

5 टाइन रिपर



पर्यायी अॅटॅचमेंट: रोडमास्टर G9075 मध्ये जास्त उपयुक्ततेकरिता अतिरिक्त रिपर फिटमेंट्स आहेत. ग्रेडिंग करण्याआधी कठोर सुबक पृष्ठभाग रिपर करण्यासाठी रिपर परफेक्ट आहे.

पोहोच आणि कवरेज

महिन्द्रा कंस्ट्रक्शन इक्विपमेंट डीलर्स जाणतात की आपटर-सेल्स सपोर्ट देण्यासाठी मशीन फार महत्वाची आहे. दरवेळी आम्ही ग्राहकाला समाधान देतो आणि ही मशीन जीवनभर सहाय्य करेल हे जाणतो.

आमच्या उद्योगामध्ये ग्राहकाला उत्तम सहाय्य करणं हे आमचं धोरण असून ते आमच्या व्यवसायाच्या केंद्रस्थानी आहे. तसेच, महिन्द्रा कंस्ट्रक्शन इक्विपमेंट आणि आमची डीलरशिप तुमची मशीन कमी वेळ थांबेल ह्याची खात्री करतात. त्यासाठी आम्ही देत आहोत:

50+
डीलर्स
भारतामध्ये

200+
विक्री अधिकारी

300+
प्रशिक्षित सर्व्हिस
इंजिनियर्स

60+
सर्व्हिस व्हॅन्स

सर्व्हिस आणि मदत

जागतिक दर्जाची ग्राहक सेवा देण्यासाठी महिन्द्रा कंस्ट्रक्शन इक्विपमेंटने डीलर्सच्या नेटवर्कमध्ये गुंतवणूक करणं चालू ठेवलं आहे. जे तुम्हाला सर्व प्रकारची मदत करतील, अगदी तुमच्या घरी येऊनसुद्धा! ह्या सेवेमध्ये सरळ सेवा, महिन्द्रा जेनुइन सर्व्हिस, महिन्द्राचे अस्सल सुटे भाग, महिन्द्रा लुब्रिकंट्स आणि महिन्द्रा अॅटचमेंट्सचा आणि इतर अनेक सेवांचा समावेश आहे.

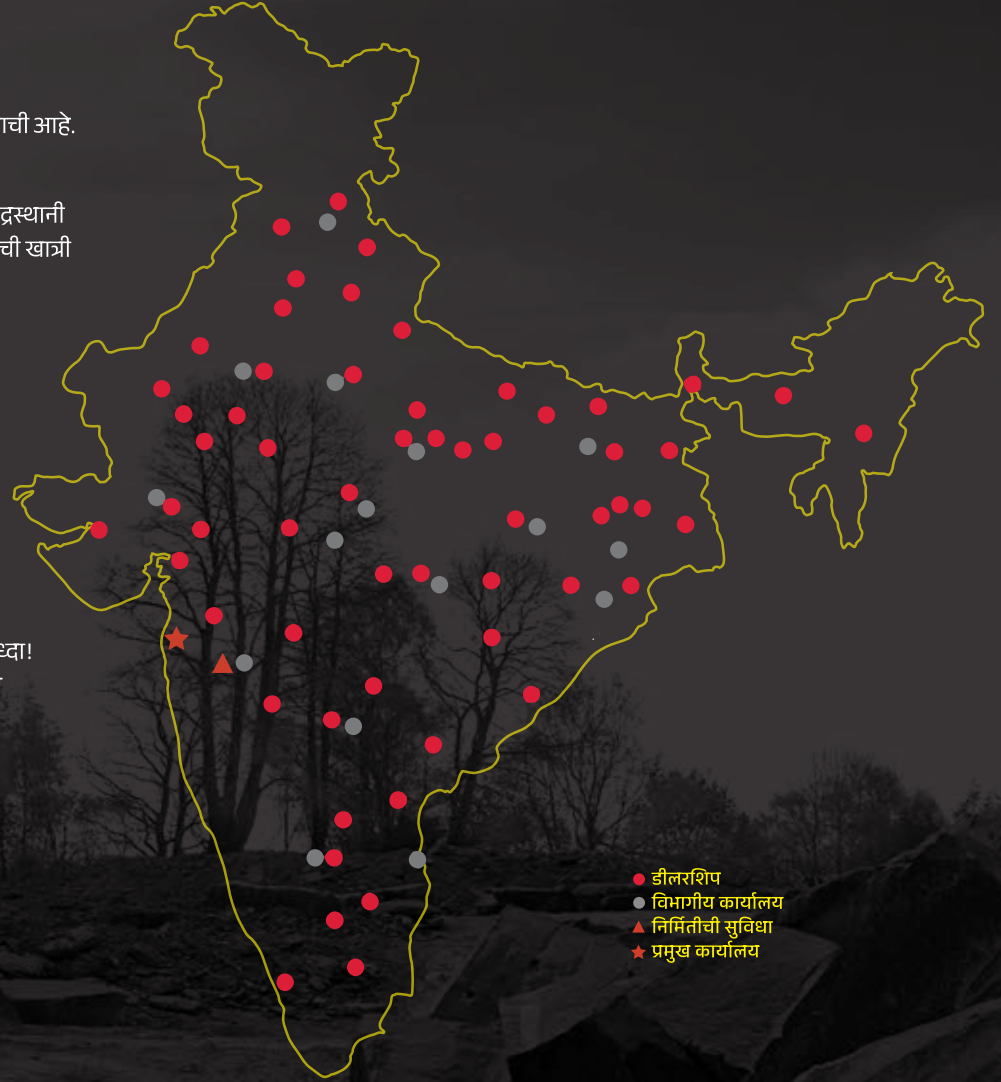

- डीलरशिप
- विभागीय कार्यालय
- ▲ निर्मितीची सुविधा
- ★ प्रमुख कार्यालय

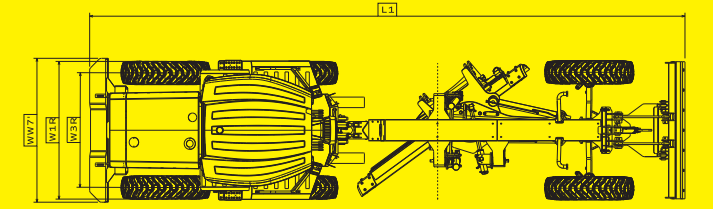
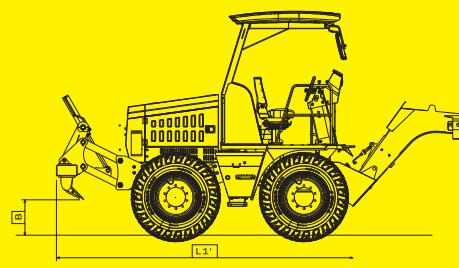
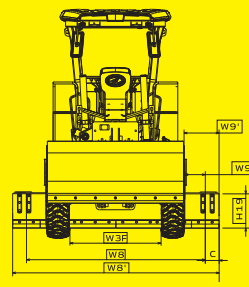
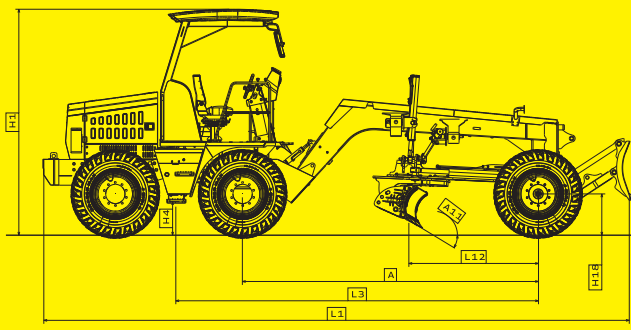

इंजिन	
मॉडेल	BS TREM IV CEV
एअर ऑक्सिप्रेशनचा प्रकार	टर्बो चार्ज्ड
सिलिंडर्सची संख्या	4
बोर	96 mm
स्ट्रोक	122 mm
डिसप्लेसमेंट	3532 cm ³ (घन सेंटीमीटर)
उच्च आयडल	2400 r/min
कमी आयडल	850 r/min
कुलिंग सिस्टम	वॉटर कूल्ड
इंधनाचा प्रकार	डिझेल
एकूण पावर	55 kW (74HP) @ 2200 r/min
सर्वोच्च एकूण टॉर्क	345 Nm @ 1200 - 1500 r/min
इलेक्ट्रिकल सिस्टम वोल्टेज	12 V

ऑपरेटिंगचा तपशील	
वाहनाचं एकूण वजन	8848 kg
पुढील अॅक्सलचं वजन	2668 kg
मागील अॅक्सलचं वजन	6180 kg
स्पीड @ गियर (km/h)	फॉरवर्ड रिवर्स
	1ला 4.5 ते 6.0 5.5 ते 7
	2रा 7.5 ते 9.0 9.0 ते 10.5
	3रा 16.5 ते 18.5
	4था 33.0 ते 36.5
टायर R1 बाहेरील टर्निंग रेडियस	10 m
स्टेअरिंग अँगल इनर व्हील	45°
स्टेअरिंग अँगल आउटर व्हील	32°

मोल्ड बोर्ड	
MB ची बेस लांबी	2600 mm
मोल्डबोर्डची जाडी	16 mm
ब्लेडची उंची	H19 516 mm

कटिंग एज (ब्लेड)	
कटिंग एजची प्रमाणित लांबी (mm)	W8 2600 mm {3 पिस कटिंग एज} {1100 + 1100 + 400}
साइड एक्सटेंशनसह कटिंग एजची प्रमाणित लांबी (mm)	W8* 3000 mm {4 पिस कटिंग एज} {1100 + 1100 + 400 + 400}
कटिंग एजची रुंदी	152 mm
कटिंग एजची जाडी	16 mm

आकार	
मधील आणि मागील अॅक्सलमधील अंतर	L9 1850 mm
पुढील आणि मधील अॅक्सलमधील अंतर	A 4300 mm
व्हील बेस	L3 5225 mm
अंतर - पुढील अॅक्सल ते मोल्डबोर्ड ब्लेड बेस	L12 1691 mm
ट्रॉसपोर्ट लांबी - डोझर सह	L1 8594 mm
ट्रॉसपोर्ट लांबी-डोझर आणि रिपर सह	L1' 9270 mm
पुढील अॅक्सल बीमखाली ग्राउंड क्लीअरंस	H18 528 mm
किमान ग्राउंड क्लीअरंस	H4 467 mm
वाहनाची कमाल उंची	H1 3290 mm
ट्रॅकची रुंदी - पुढील	W3F 1674 mm
ट्रॅकची रुंदी - मागील	W3R 1654 mm
रुंदी - पुढील टायर्सच्या बाहेर	W1F 2021 mm
रुंदी - मागील टायर्सच्या बाहेर	W1R 2001 mm

ब्लेडची श्रेणी	
सर्कल रोटेशन अँगल	AB वाहनाच्या मागून 50°
सर्कल ड्राइव	नो एंड मेकॅनिकल स्टॉपर्स सह हायड्रॉलिक सिलिंडर्स
ब्लेड साइड शिफ्ट (डावा/उजवा)	W15 513 mm
ब्लेडवर मोजलेला ग्राउंड लेवलवर ब्लेड टिल्ट अँगल/बँक कट अँगल (डावा/उजवा)	A9 20° / 15°
ड्रॉबारवर मोजलेला ग्राउंड लेवलवर ब्लेड टिल्ट अँगल/बँक कट अँगल (डावा/उजवा)	A9' 25.6° / 20°
ग्राउंड लाइनवर ब्लेड पिच अँगल	A11 फॉरवर्ड 40° बँकवर्ड 5°
पुढील टायरच्या बाहेर विस्तार नसलेला ब्लेड आणि व्हील अॅक्सिसला समांतर असलेला ब्लेड	W9 289.5mm
पुढील टायरच्या बाहेरील ब्लेड आणि व्हील अॅक्सिसला समांतर असलेला ब्लेड	W9 489.5mm
सामान्य ब्लेड पिच अँगलवर ब्लेड लिफ्ट	H20 395 mm
नॉमिनल ब्लेड अँगलवर ग्राउंडखाली मॅक्स ब्लेड कट डेपथ	D 300 mm
अँटॅकमेंट ऑक्सिलेशन अँगल	E अपवार्ड 10° डाउनवार्ड 15°

पुढील अॅक्सल	
प्रकार	नोन ड्रिवन, स्टीअरेबल सेंट्रल पायवोट

मधील अॅक्सल	
प्रकार	ड्रिवन, नॉन स्टीअरेबल, रिजीड

मागील अॅक्सल	
प्रकार	ड्रिवन, नोन स्टीअरेबल सेंट्रल पायवोट

टायर्स आणि व्हील्स	
टायर	13 x 24-12 PR
व्हील रिमचा आकार	228.6 X 609.6 mm

टायर प्रेशर	
पुढील/मधील/मागील	304 kPa

ट्रान्समिशन	
मॉडेलचं नाव	कॅरॅरो 4WD ट्रान्समिशन
गीयर रेशोज	फॉरवर्ड / रिवर्स
	1ला 5.603 / 4.643
	2रा 3.481 / 2.884
	3रा 1.585 / 1.313
	4था 0.793 / 0.657

हायड्रोलिक्स	
सिस्टम	ओपन सेंट्र
पंपचा प्रकार	फिक्सड डिस्प्लेसमेंट टँडेम गीयर पंप 26+26 cm ³ (घन सेंटीमीटर)
कमाल पंप फ्लो दर	108 l/min @ 2200 r/min
कमाल वर्किंग प्रेशर	20 MPa
रिफिलचं प्रमाण	50 लीटर
सिस्टमची क्षमता	60 लीटर
इतर वैशिष्ट्ये	लिफ्ट आणि सेंसिंग सिलिंडरसाठी प्रेशर रिलिफ वाल्वसह लोड हॉल्टिंग

एंड बिट	
रुंदी	C 200 mm
जाडी	16 mm
ब्लेड पुल फोर्स	27 kN
ब्लेड डाउन फोर्स	27 kN

सर्व्हिसची क्षमता	
हायड्रोलिक टँक	50 लिटर
इंधनाची टाकी	100 लिटर
इंजिन कुलंट	17 लिटर
इंजिन ऑइल	13.5 लिटर
ट्रान्समिशन	16 लिटर
मधील अॅक्सल किंवा मागील अॅक्सल (डिफरेंशियल)	14.5 लिटर प्रत्येक अॅक्सलसाठी
मधील अॅक्सल किंवा मागील अॅक्सल (फायनल ड्राइव)	1.5 लिटर (प्रत्येक व्हील एंडवर)

पर्यायी फिटमेंट्स	
रिपर	5 टाइन

ब्रेक्स	
सर्व्हिस प्रकार	मधील अॅक्सलमध्ये, पायाने दाबायचे हायड्रॉलिकली अॅक्चुएटेड तेलात बुडवलेले डिस्क
पार्किंगच्या ब्रेकचा प्रकार	मधील अॅक्सलमध्ये, हाताने चालवायचे मेकॅनिकली, अक्चुएटेड कॅलिपर ब्रेक्स

स्टीअरिंग	
प्रकार	पावर स्टीअरिंग
स्टीअरिंग वाल्व	प्रायोरिटी वाल्व सह लोड सेंसिंग
इतर वैशिष्ट्ये	पंप बिघडाल तर इमर्जन्सी स्टीअरिंग

इलेक्ट्रिकल	
सिस्टम वोल्टेज	12 V
बॅटरी रेटिंग	12 V, 100 Ah
अल्टरनेटरचा प्रकार	12 V, 90 A



तांत्रिक तपशील, वैशिष्ट्ये पूर्वसूचनेशिवाय बदला अधीन आहेत. दाखवलेली चित्रे फक्त प्रातिनिधिक हेतूसाठी. दाखवलेल्या अॅक्सेसरीज प्रमाणित प्रॉडक्टच्या भाग नसू शकतात. खरा रंग निराळा असू शकतो. ई आणि ओ.ई. सर्व आकार +/-5% दरम्यान बदलू शकतात. वॉरंटीच्या अधिक माहितीसाठी जवळच्या डीलरकडे भेट द्या.



डीलरचं नाव

महिन्द्रा कंस्ट्रक्शन इक्विपमेंट,

महिन्द्रा आणि महिन्द्रा | सीई बिझनेस |

प्लॉट नं. #A-1/1, चाकण इंडस्ट्रिअल एरिया, फेज-IV, गाव निघोजे चाकण,
तालुका-खेड, जिल्हा: पुणे - 410501, महाराष्ट्र, भारत.

टोल फ्री हेल्पलाइन: 1800 547 0086, **वेबसाइट:** www.MahindraConstructionEquipment.com,

ईमेल: mce.marketing@mahindra.com