

இந்தியாவில்
சிறந்த செயல்திறன் மற்றும்
அப்தைமிற்து கேரண்டி தரும்
ஒரே பேக்ஹோ லோடர்!

EARTHMASTER 5X^{IV}



ஒரு லிடருக்கு மிக
அதிக உற்பத்தித்திறன்
அல்லது உங்கள் பேக்ஹோ
லோடரை திருப்பிக் கொடுங்கள்
கேரண்டியாக*

48^h
அப்தைம்
ஒரு நாளிற்கு ₹ 1,000 பெறுங்கள்
கேரண்டியாக*

வெற்றிக்காக மஹிந்திராவால்

உருவாக்கப்பட்டது

- மஹிந்திரா கன்ஸ்ட்ரக்ஷன் எக்ஸ்ப்ளொஷன் U.S.\$19.4 பில்லியன் குளோபல் ஃபெடரேஷன் ஆஃப் கம்பெனிஸ் ஆன் மஹிந்திரா குரூப்பின் ஒரு பாகம். முன்னணியில் இருக்கும் இந்த நிறுவனத்தில் உலகெங்கும் 100 நாடுகளில் 2 56 000 ஊழியர்கள் பணி புரிவது பெருமிதத்துக்குரியது.
- இதன் நிர்வாக திறனுக்கான உத்வேகமாக "ரைஸ்" உடன் மற்றும் பலப்பல ஆண்டுகளாக மிகச்சிறந்த விவசாய கருவிகள் மற்றும் பயன்பாட்டு வாகனங்களை உற்பத்தி செய்த அனுபவப் பின்னணி சூழல் உடன் மஹிந்திரா குரூப் இப்போது, புரட்சிகரமான தொழில் நுட்பத்தை பயன்படுத்தும் நோக்கத்துடன் மிக உறுதியோடு கட்டுமானத்துறை கருவிகள் தொழில் துறையில் கால் பதித்துள்ளது.
- புனை நகரில் சக்கன் பகுதியில் எங்களின் தயாரிப்பு யூனிட்டை அறிமுகம் செய்ததோடு பயணம் துவங்கி உள்ளது. 10 000m² என மிகப் பெரிய பகுதியில் இயங்கும் நாங்கள் மிக நவீன தொழில்நுட்பத்தை பயன் படுத்துகிறோம் மற்றும் முழுமையான ஆட்டோமேட்டிக் ரோபோட்டிக் வெல்டிங் யூனிட்கள் மிக நுட்பமான சிறப்பான ஃபினிஷ் உடன் மிகச் சிறந்த தயாரிப்புகளை உருவாக்குகின்றன.
- ஒவ்வொரு தயாரிப்பும் வெளியே அனுப்பப்படும் முன்பு மேம்படுத்தப்பட்ட நவீனமான NOVA-C உடன் மிக கடுமையான மற்றும் முழுமையான தரப் பரிசோதனைகளுக்கு உட்படுத்தப்படுகின்றன.



விருதுகள் மற்றும் அங்கீகாரம்

- 'எம்ஜிங் கன்ஸ்ட்ரக்ஷன் எக்ஸ்ப்ளொஷன் கம்பெனி' CIA வேர்ல்டு அவார்ட்ஸ் 2016ல்
- 'பெஸ்ட் முனிசிபல் சொல்யூஷன்' முனிசிபாலிகா அண்ட் கேபெக்ஸ் 2017ல்
- 'பெஸ்ட் டிசைன் எக்ஸ்கோ ஃப்ரண்ட்லி கன்ஸ்ட்ரக்ஷன் எக்ஸ்ப்ளொஷன்' எல்லோ டாட் அவார்டு 2017ல்
- 'இன்னோவேட்டிவ் புராடக்ட் இன் ரோடு கன்ஸ்ட்ரக்ஷன்' பெருமைமிகு EPC வேர்ல்டு அவார்ட்ஸ் 2017ல்
- 'இன்னோவேட்டிவ் புராடக்ட் ஆஃப் தி இயர் 2017' பிரெஸ்ஸ்டீஜியஸ் கன்ஸ்ட்ரக்ஷன் டைம் அவார்டு-ல்

இந்தியாவுக்காக

உருவாக்கப்பட்டுள்ளது.

உத்தரவாதமான வெற்றியை உறுதி செய்கிறது.

மஹிந்திராவில் டிசைனர்கள் அடுத்த உயர் நிலைக்காக சிறப்பாக தொழில்நுட்பத்தை பயன்படுத்தி உள்ளனர். தற்போதைய சூழலை பார்க்கும்போது நாங்கள் எங்களின் சொந்த பேக்ஹோ லோடர்-ஐ விட இன்னும் மிக சிறப்பாக நியூ எர்த்மாஸ்டர் SX மற்றும் VX-ஐ வழிவகுத்துள்ளோம். இந்தியாவில் பயன்படுத்தும் முறைகளை கருத்தில் கொண்டு குறிப்பாக சிறப்பாக உருவாக்கப்பட்டுள்ளதோடு இது பேக்ஹோ லோடர் வகையில் அனைத்து விதிகளையும் தாண்டி இரண்டுமே மிகச் சிறப்பாக உருவாக்கப்பட்டுள்ளது.

55 kW (74 HP) CRDI மஹிந்திரா இன்ஜின் உடன் மிகச் சிறந்த எரிபொருள் சிக்கனம் மற்றும் தகுந்த பேக்ஹோ செயல்திறன் உடன் எர்த்மாஸ்டர் SX மற்றும் VX உங்களுக்கு மிக அதிகமாக சேமிப்பையும் அளிக்கும்.

இந்தியாவின் சுதந்திரத்திற்கு முன்பே மஹிந்திரா எனும் பாரம்பரிய பிராண்ட் வழக்கத்தில் உள்ளது. இந்தியாவில் போக்குவரத்து தொழிற்துறையில் நடத்திய புரட்சிகரமான சாதனைகள் உடன் எர்த்மாஸ்டர் உடன் மஹிந்திரா மீண்டும் ஒரு முறை நினைவில் நிற்கும் சாதனையை நிகழ்த்தி உள்ளது. எர்த்மாஸ்டர் SX மற்றும் VX இந்தியாவில் தயாரிக்கப்படுகிறது. நாக்பூரில் இதன் இன்ஜின்கள் உருவாக்கப்படுகின்றன மற்றும் இயந்திரங்களின் இதர பாகங்கள் புனே நகருக்கு அருகில் உள்ள எங்களின் சக்கன் தொழிற்சாலையில் தயாரிக்கப்பட்டு அசெம்பிள் செய்யப்படுகின்றன. உலகத் தரமான பாகங்கள் உடன் நம் நாட்டில் உருவாக்கப்படும் சிறப்பான இயந்திரங்களான இவை இந்தியாவின் வாடிக்கையாளர்கள் மற்றும் அவர்களின் தேவைகளின் மீதான விரிவான ஆராய்வுக்கு பின்பு உருவாக்கப்படுகின்றன.

எர்த்மாஸ்டர் இந்தியாவில் மிகப் பிரபலமான பெயர்களில் ஒன்று. 10 ஆண்டுகளுக்கு முன்பு அறிமுகப்படுத்தப்பட்ட இதற்கு 5000+ ஆனந்தமான இந்தியன் வாடிக்கையாளர்கள் உள்ளனர். இந்தியாவுக்காக, இந்தியர்களால், இந்தியாவிலேயே இது தயாரிக்கப்பட்டதால் கடந்த 10 ஆண்டுகளுக்கும் மேலாக இந்தியக் கட்டமைப்பில் இது சிறப்பாக உதவி புரிந்துள்ளது.



55 kW
(74 HP)
பவர்

13%
அதிக
டார்சு

மஹிந்திராவின் புத்தம் புதிய BS IV இன்ஜின்.

வளமையை நோக்கி உங்களை முன்னேற்றுகிறது.

சர்வதேச நிரூபணமான மஹிந்திரா இன்ஜின், உலகத்தரமான எரிபொருள் சிக்கனம் மற்றும் தகுந்த பேக்ஹோ செயல்திறன் உடன் எர்த்மாஸ்டர் SX தயாரிப்பை சேமிப்பின் ராஜாவாக ஆக்கி உள்ளது. எப்படி என்று யூகியுங்கள்? இதில் ஏராளமான விஷயங்கள் உள்ளன:

- வாடிக்கையாளர்களுக்கு அவர்களின் மொத்த சேமிப்பில் ஒரு சிறந்த தாக்கத்தை ஏற்படுத்தும் விதத்தில் எரிபொருள் சிக்கனத்தை நம்ப இயலாத விதத்தில் 4.5*லிடர்/மணிக்கு என்ற விகிதத்தில் குறைப்பதற்காக மஹிந்திரா, டிராக்டர் இன்ஜின்களில் இருந்து பல விஷயங்களை அறிந்து கொண்டுள்ளது.
- மஹிந்திரா இன்ஜின் உங்களுக்கு பராமரிப்பு செலவை குறைப்பதோடு நிச்சயமான நம்பகத் தன்மையை வழங்குகிறது.
- எர்த்மாஸ்டர் SX மற்றும் VX-க்கு நம் நாட்டில் பரவலாக எல்லா இடங்களிலும் பாகங்கள் கிடைக்கின்றன.
- அதிக அளவில் பேக்ஹோ செயல்திறன் அளிப்பதற்காக இதன் 55 kW (74HP) ஆற்றல் தகுந்த விதத்தில் உள்ளது.
- இதன் சிறப்பாக பரிசோதிக்கப்பட்டுள்ள மஹிந்திரா இன்ஜின் மிகக் குறைவான ஓவர்ஹாலிங் செலவுடன் அதிக நம்பகத் தன்மையை கொண்டுள்ளது.
- CRDI தொழில்நுட்பத்தில் நிரூபணமான மற்றும் பரிசோதிக்கப்பட்ட நிபுணத்துவம்.
- ஆட்டோ வணிக வாகனங்கள், விவசாய இயந்திரங்கள், தொழிற்சாலை இயந்திரங்கள் மற்றும் டிராக்டர்கள் மத்தியில் பிரபலமானது.
- பல இதர OEM-களுக்கான தயாரிப்பாளர்கள்.
- உள்நாட்டுச் சந்தையில் செயல்படும் 2 லட்சம்+ NEF வரிசை இன்ஜின்கள்.



VX SX

ஏராளமான அம்சங்கள்.

வளமைக்கான வாக்குறுதி.

எர்த்மாஸ்டர் SX மற்றும் VX அதிக செயல்திறன் கொண்ட சக்தி கேந்திரங்கள். ஆனால் இவற்றை உண்மையிலேயே சிறப்பாக்குவது எது எனில் இவற்றின் பலவிதமான உயர்தர அம்சங்கள்தான். உயர்தரமான ஹைட்ராலிக்ஸ் முதல் இயக்குபவரின் உலகத் தரமான அனுபவங்கள் வரை எர்த்மாஸ்டர் SX மற்றும் VX மிகவும் சிக்கனமான செலவில் நீங்கள் எப்போதுமே விரும்பியிருக்கும் அனைத்தையும் வழங்குகின்றன.

SX^{iv}

பெரிய பக்கெட்கள்:

- பிக்ரூர் லோடர் (1.1 m³) மற்றும் பேக்ஹோ பக்கெட்டுகள் (0.27 m³) உடன் அதிக உற்பத்தி திறன்
- இதன் போட்டி தயாரிப்புகளை ஒப்பிடும்போது, மஹிந்திரா எர்த்மாஸ்டர் பேக்ஹோ பக்கெட் சுமார் 8% பெரிய அளவை கொண்டது



ஸலைடிங் ஃபிரேம்:

- H-ஃபிரேம் டிசைன் உடன் இயந்திரத்திற்கு குறைந்த பராமரிப்பு போதும் என்பதால் இதர இயந்திரங்களில் அழுக்கு தூசுகள் குவியாமல் இருப்பதை உறுதி செய்கிறது.
- இதன் 12-போல்ட் சப்போர்ட் பிளேடு டிசைன் மற்றும் சமச்சீரான எடை பரவல் விறியோகம் காரணமாக சிறப்பான கிரிப் மற்றும் நிலைகுலையாத தன்மை.



பனானா பூம் :

- தோண்டும் கருவி போன்ற இதன் டிசைன் காரணமாக பூம்-க்கு மிகச்சிறந்த உழைப்பு மற்றும் வலிமை கிடைக்கிறது. பூம்-ன் முனைப் பகுதிகளில் திக் பிளேட்டுகள் உடன் கட்டமைப்பு இருக்கும்.
- இதன் மூடப்பட்டுள்ள பாக்ஸ் செக்டர் டிசைன் காரணமாக அதிக ஸ்ட்ரக்ச்சரல் வலிமை மற்றும் உறுதி.
- இதன் பூம் டிசைன் வடிவமைப்புடன் ஒருபோதும் குறுக்கிடுவதில்லை என்பதால் டிப்பர்கள் மற்றும் டிராலிகளை நிரப்புவது சுலபம்.

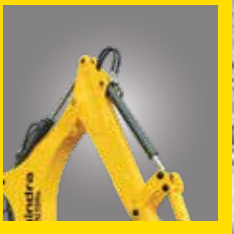

வடிவமைப்பு :

- வலிமை தேவைப்படும் வேலைகளில் வழக்கத்தை விட 2 mm திக்கான பிளேட்டுகள் உடன் மிகச்சிறந்த தோண்டும் ஆழத்தை அளிக்கிறது.
- 63 mm திக் பீம் உடன் முன்புற ஆக்ஸில்-க்கு அதிக சுமை தூக்கும் திறனை அளிப்பதோடு லோடர் வேலைகளில் கனரக பணிகளை செய்ய இயந்திரத்திற்கு உதவுகிறது.
- இமயமலை பகுதிகளில் ஜீரோ டிகிரிக்கும் குறைவான வெப்ப நிலைகள் போன்ற அனைத்து வானியல் சூழ்நிலைகளுக்கும் தகுந்தது. இதற்கு காரணம் அனைத்து முக்கிய பாகங்களுக்காகவும் அதிக தாக்கத்தை சமாளிக்கும் திறனுள்ள ஸ்ட்ரக்ச்சரல் கிரேடு ஆஃப் ஸ்டீல் (350 C).



ஹைட்ராலிக்ஸ்:

- அதிகமான ஃப்ளோ-கையாளும் திறன் மற்றும் குறைவான பிரஷர் நஷ்டங்கள் காரணமாக சிறப்பான பேக்ஹோ வேகம் மற்றும் செயல்திறன்.
- மிகக் குறைவான ஹைட்ராலிக் ரீஃபில்ஸ் தேவை உடன் இன்ஜினுக்கு குறைந்த லோடு காரணமாக சிறப்பான எரிபொருள் சிக்கனம்.
- 3000 மணி நேர ஹைட்ராலிக் ஆயில் மாற்றும் இடைவெளி காரணமாக ஒரு மணி நேரத்திற்கு மிகக் குறைவான பராமரிப்பு செலவு. இதனால் அதிக சேமிப்பு கிடைக்கிறது.
- தகுந்த விதத்தில் ஆன ஹோஸ்கள் மற்றும் டிபூப்கள் உடன் மேம்படுத்தப்பட்ட செயல்திறன், அதிக ஃப்ளோ திறன் உடன் பேக்ஹோ, லோடர் கண்ட்ரோல் வால்வ் மற்றும் சிறப்பான ஹைட்ராலிக் சர்க்யூட் போன்றவற்றால் அழுத்தத்தால் ஏற்படும் நஷ்டங்களை குறைப்பதால் இது கரடு முரடான இந்திய பணியிட சூழல்களுக்கு ஏற்ற ஒன்று.



ஃபைனல் டிரைவ் :

- இவற்றின் டிசைன் காரணமாக பழுது ஏற்படுவதற்கு வாய்ப்பு குறைவு என்பதை நம்பகமான உபகரண பாகங்கள் உறுதி செய்கின்றன. அதோடு சாய்வான நிலையிலும் கூட அனைத்து பாகங்களிலும் சிறப்பான லூப்ரிக்கேஷனை உறுதி செய்வதோடு ஃபைனல் டிரைவ்-ன் உழைப்புக் காலத்தை அதிகரிக்கிறது.
- ஃபைனல் டிரைவ்-ல் 3 பிரிவுகள் உள்ளன. அவை - 2 ஹப்ுகள் மற்றும் 1 மிடில் செக்டர். அதோடு கூட ஆயில் சீல்களால் பிரிக்கப்பட்டுள்ள டிஃபர்ஷியல் உள்ளது.
- பவர் டிரெய்னில் தகுந்த விதத்தில் சர்வீஸ் ரீஃபில் திறனுடன் இந்திய சந்தைகளில் நிரூபணமானது மற்றும் மிகப் பழமையானது.



கேபின் வசதி

மஹிந்திரா, இயந்திரத்தில் மிக முக்கியமான ஒரு அங்கம் என்று இயக்குபவரை கருதுகிறது. எனவேதான் நாங்கள் இயக்குபவர் நீண்ட நேரம் பணி புரிந்தாலும் கூட அவர் மிகவும் வசதியாக உணர வேண்டும் என்பதற்காக நாங்கள் கடினமாக செயல்பட்டுள்ளோம். இயக்குபவர்கள் அவர்களின் வழக்கமான பொருட்களை இயந்திரத்தில் எளிதாக பத்திரப்படுத்திக் கொள்ளலாம். எர்த்மாஸ்டர் SX மற்றும் VX மிக நவீனமாக வடிவமைக்கப்பட்டுள்ள முறையான கேபின் கொண்டது. எனவே இயக்குபவர் உற்பத்தி திறனில் மட்டும் அவரது கவனத்தை செலுத்தினால் போதும்.

கேபின் அம்சங்கள் :



கோட் ஹெங்கர்



வாட்டர் பாட்டில் ஹோல்டர்



மொபைல் ஹோல்டர்



டிண்டட் கிளாஸ்



கேபின் ஃபேன்



டிரிப் மீட்டர்



உங்கள் வணிகத்தை கட்டுப்படுத்துங்கள் உங்கள் பாக்கெடில் இருந்தே

எர்த்மாஸ்டர் SX மற்றும் VX-ல் மிக நவீனமான மஹிந்திரா IMAXX டெலிமாட்டிக்ஸ் ரிமோட் கேர் டெக்னாலஜி உள்ளது. நீங்கள் இதை உங்கள் துணை போல் நினைக்கலாம் இது உங்கள் இயந்திரம் மற்றும் உங்கள் வணிகம் பற்றி மிக முக்கிய தகவல்களை அவ்வப்போது உங்களுக்கு அளிக்கிறது.

அதிகரித்த கட்டுப்பாடு மற்றும் யூகிக்கும் கண்காணிப்பு

வெஹிகிள் ஹெல்த் மானிட்டரிங்
பேட்டரி அண்ட் ஆல்டர்நேட்டர் ஹெல்த் மானிட்டரிங்
இன்ஜின் டெம்பரேச்சர் மானிட்டரிங் ஆக்டிவ்
டயாக்னாஸ்டிக் டிரபிள் கோட்கள்

எரிபொருள் அளவு பகுப்பாய்வு

எரிபொருள் செயல்திறன் பகுப்பாய்வு வாகன செயல்திறன் அறிக்கை

இன்ஜின் ஹவர் ரிப்போர்ட்
டெய்லி வெஹிகிள் ரிப்போர்ட்
ஹப் ரிப்போர்ட்
BHL இயக்க ரிப்போர்ட்

அலெர்ட்கள்

ஜியோஃபென்ஸ் செக்-இன் அண்ட் செக்-அவுட்
திட்டமிடப்படாத இயக்கங்கள்
போக்குவரத்தில் நிறுத்துதல்கள்
முகவரி உடன் இருக்குமிடம் அறிதல்
ஹிஸ்டாரிக்கல் லொகேஷன் ரீப்ளே
அருகில் உள்ள சர்வீஸ் ஸ்டேஷன்கள்

சர்வீஸ் ரிமைன்டர்கள்

இயக்குபவரின் செயல்திறன் நிர்வாகம்



குறைவான இயக்க செலவு. அதிக லாபம்.

எர்த்மாஸ்டர் SX மற்றும் VX-ல் இயக்க செலவு இதர தயாரிப்புகள் போன்றதல்ல. இதர பெரும்பாலான மிஷின்களை விட குறைவு. இது ஏன் என்பதற்கான காரணங்கள்:

- ஒரு மணி நேரத்திற்கான சர்வீஸ் செலவுகள் குறைவு என்பதால் பராமரிப்பு செலவு சேமிப்பாகிறது.
- குறைவான ரீஃபில் திறனுடன் ஹைட்ராலிக் ஆயில் மாற்றும் இடைவெளி அதிகம்.
- சிக்கனமான சர்வீஸ் பார்ட்கள்.
- இதில் மிகக்குறைவான ஒரு லிடர் செலவுக்கு உரிய பொருள் உடன் சிக்கனமான மற்றும் ஆற்றல்மிக்க லூப்ரிகண்ட்கள் உட்படும்.
- குறைவான ரீஃபில் திறன்கள் தேவை.
- இதில் மாற்றும் இடைவெளி அதிகம்.

SX^{TV}

₹ இயக்குவதற்கான செலவுகள் குறைவு



பலப்பல வேலைகள்.

அதே பலன்: லாபம்.



கிரஷர்



விவசாயம்



பிரேக் க்ளின்



கல்குவாரி



டிராலி ஃபில்லிங்



கடமடம் மற்றும் கடமோனம்

எங்கும் சென்றடைதல் மற்றும் கவரேஜ்

மஹிந்திரா கன்ஸ்ட்ரக்ஷன் எக்ஸ்ப்ளெண்ட் டீலர்கள் இயந்திரங்களுக்கு விற்பனைக்கு பிந்தைய சிறந்த ஆதரவு அளிக்கும் இந்த பிசினஸ் பற்றி நன்கு அறிந்துள்ளனர். எப்போதுமே வாடிக்கையாளரின் திருப்தியே எங்களின் நோக்கம் அதாவது மிஷினுக்கு அதன் உழைப்பு காலம் முழுவதும் ஆதரவு அளிப்பதே இதன் அர்த்தம் என்பதை நாங்கள் அறிவோம்.

எங்கள் தொழில்துறையில் வாடிக்கையாளர்களுக்கு மிகச்சிறந்த ஆதரவை அளிப்பதே எங்களின் திட்டமுறை. எங்கள் வணிகத்தில் வாடிக்கையாளரே மிக முக்கியம். அதோடு கூடுதலாக மஹிந்திரா கன்ஸ்ட்ரக்ஷன் எக்ஸ்ப்ளெண்ட் மற்றும் எங்களின் டீலர்ஷிப்புகள் உங்கள் இயந்திரங்கள் பழுதடைந்தால் அவை வேலை செய்யாமல் நிற்கும் காலத்தை மிக குறைந்தபட்சமாக்குவதை உறுதி செய்கின்றனர். இதோ அது எப்படி எனும் விபரம்:

இந்தியா முழுவதும் 50+ டீலர்கள்

200+ விற்பனை அதிகாரிகள்

300+ பயிற்சி அளிக்கப்பட்ட சர்வீஸ் இன்ஜினியர்கள்

60+ சர்வீஸ் வேன்கள்

- டீலர்ஷிப்
- பிராந்திய அலுவலகம்
- ▲ தயாரிப்பு தொழிற்சாலை
- ★ தலைமை அலுவலகம்

5Xiv

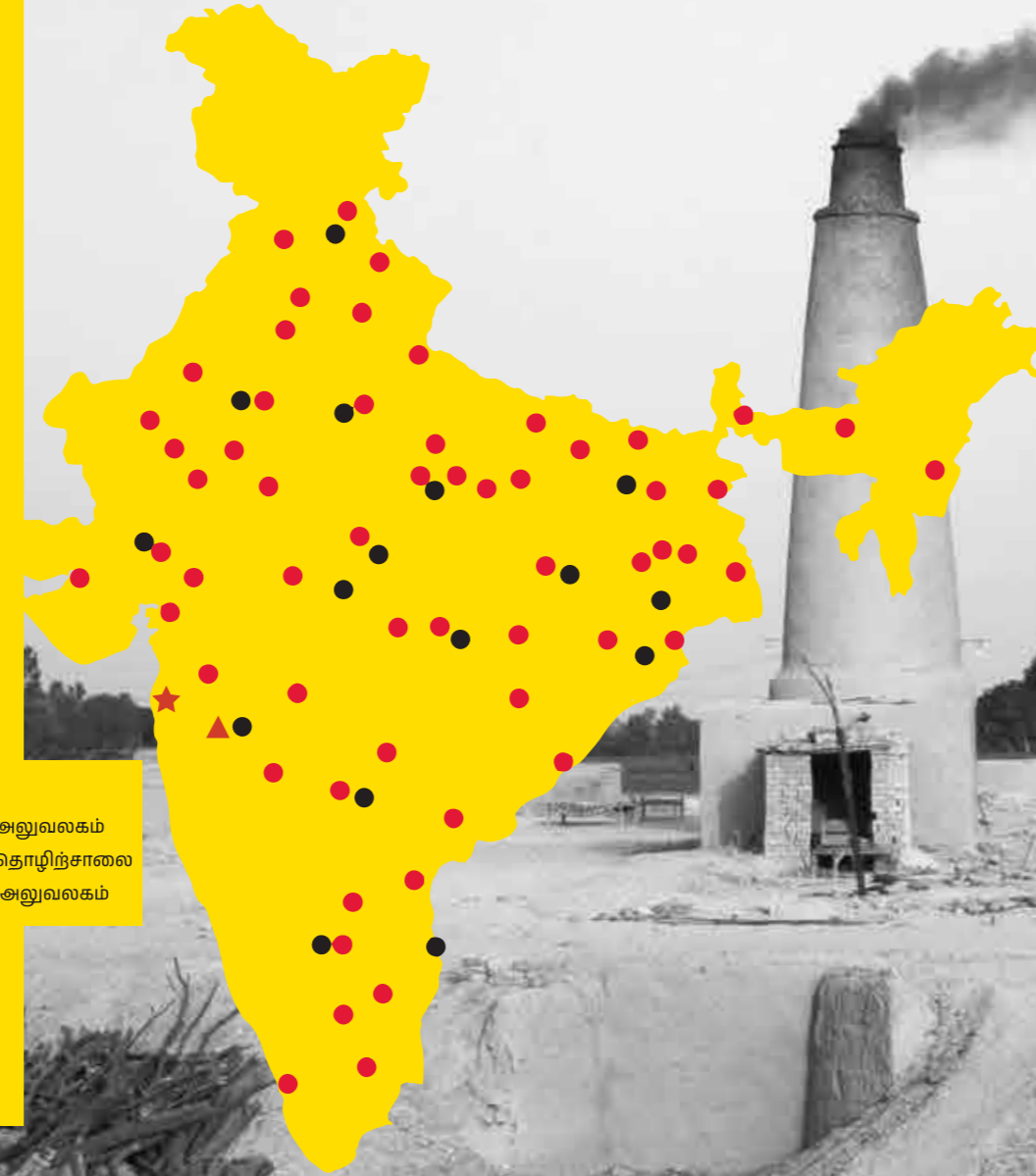

சேவை மற்றும் ஆதரவு

உலகத்தரமான வாடிக்கையாளர் ஆதரவை அளிக்கும் எங்கள் வாக்குறுதியை நிறைவேற்ற, மஹிந்திரா கன்ஸ்ட்ரக்ஷன் எக்ஸ்ப்ளெண்ட் உங்களுக்கு தேவையான அனைத்து ஆதரவையும் உங்கள் இருப்பிடத்திலேயே வழங்க டீலர்களின் முழுமையான நெடூர்க்கை தொடர்ந்து பயன்படுத்தி வருகிறது. சரஸ் சேவா, மஹிந்திரா ஜென்யூன் சர்வீசஸ், மஹிந்திரா ஜென்யூன் பார்ட்ஸ், மஹிந்திரா லூப்ரிக்கேன்ட்ஸ் மற்றும் மஹிந்திரா அட்டாச்மென்ட்ஸ் என பல சேவைகளை வழங்குகிறது.

mahindra CONSTRUCTION EQUIPMENT SERVICE & PARTS EXPRESS

- mahindra CONSTRUCTION EQUIPMENT ATTACHMENTS**
- mahindra CONSTRUCTION EQUIPMENT GENUINE SERVICE**
- mahindra CONSTRUCTION EQUIPMENT LUBRICANTS**
- mahindra CONSTRUCTION EQUIPMENT GENUINE PARTS**
- SERVICE TOLL FREE NO. 1800-547-0086**
- m2all** இப்போது கிட்டத்தட்ட 200 மாதிரிகளை வழங்கும் ம2all.com விநியோக அலைவரிசை ஆட்டர் செய்து உங்கள் இருப்பிடத்திலேயே பெறலாம்.

தொழில்நுட்ப

குறிப்பீடுகள்

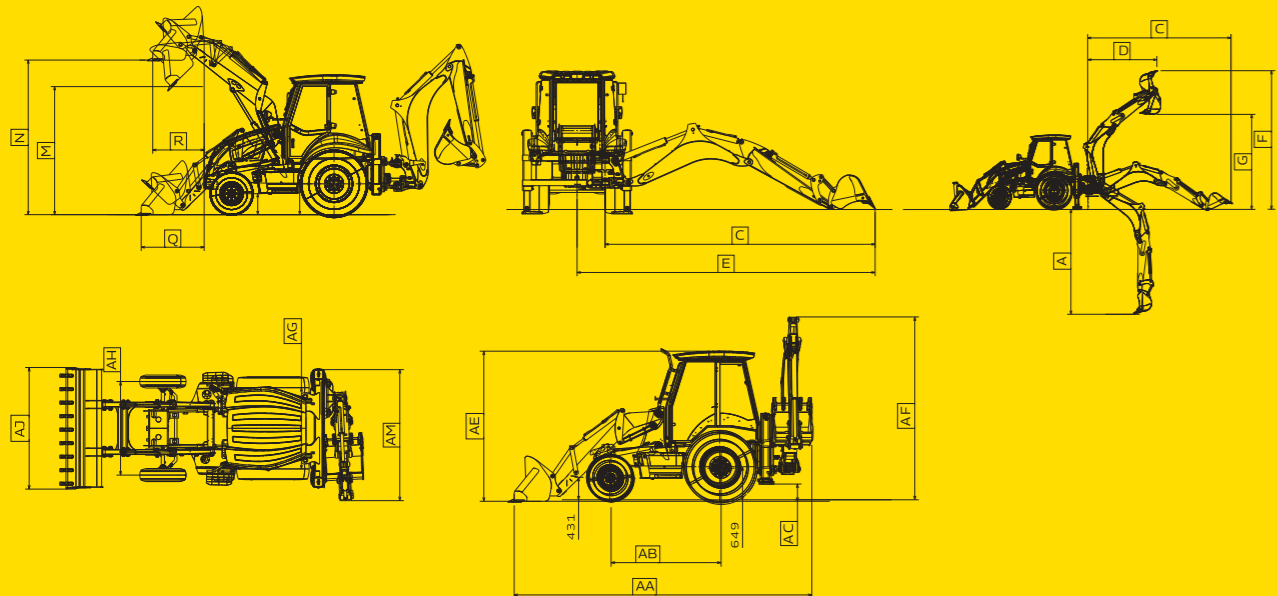

எ ர்த் ம ா ஸ் ட ர் VX

மஹிந்திரா எர்த்மாஸ்டர் VX சிறப்பாக டிசைன் செய்யப்பட்டுள்ள ஜாய்ஸ்டிக்ஸ் வழங்குகிறது. இவை பயன்பாட்டை சுலபமாக்குவதோடு, இயக்குபவருக்கு களைப்பை குறைக்க உதவி இயக்குபவர்கள் நீண்ட நேரம் வேலை செய்ய வசதியளிக்கிறது.

- ஜாய்ஸ்டிக்-இயக்க அதிக உழைப்பற்ற பவர் கண்ட்ரோல்ஸ்.
- குறைந்தபட்ச திறன் தேவை.
- களைப்பு குறைவு, நீண்ட வேலை நேரம் மற்றும் அதிக உற்பத்தி திறன்.



அம்சங்கள்	
எக்ஸ்கவேட்டர் கண்ட்ரோல்ஸ்	மெக்கானிக்கல் லீவர்ஸ்
இன்ஸ்ட்ருமென்ட் கிளஸ்டர்	அனலாக்
வாரண்ட்	1 ஆண்டு ^A ஸ்டாண்டர்டு வாரண்ட், வரம்பற்ற வேலை நேரங்கள்
பனானா பூம் டிசைன்	உண்டு
180°C ரிவால்விங் சீட்டுகள் ஆம் ரெஸ்ட் மற்றும் சீட் பெல்ட்கள் உடன்	உண்டு
மொபைல் சார்ஜர்	உண்டு
ஸ்டோரேஜ் பாக்ஸ்	உண்டு

இன்ஜின்	
VNEF 3.5 L 55 kW (74 HP) BSIV	டர்போசார்ஜர் இன்டீர்சூல்டு
சிலிண்டர்களின் எண்ணிக்கை	4
டூல்பிளேஸ்மென்ட்	3532 cm ³ (க்யூபிக் சென்டிமீட்டர்)
கிராஸ் பவர்	55 kW (74hp) @ 2200 r/min
டீக் கிராஸ் டார்க்	345 Nm @ 1200-1500 r/min

ஹைட்ராலிக்ஸ்	
சில்லம் டைப் அண்ட் பிரஷர்	ஓய்ன் சென்டர்: 25 MPa (3675 psi)
பம்ப் டைப்	ஃபிக்சட் டூல்பிளேஸ்மென்ட், கியர் பம்ப் 52 cm ³ (க்யூபிக் சென்டிமீட்டர்)
பம்ப் டெலிவரி	117 l/min @ 2250 r/min
கண்ட்ரோல் வால்வ்ஸ் (பேக்ஹோ லோடர்)	செக்ஷனல் வால்வ்ஸ் (சாண்ட்விச் டைப், தனித்தனியாக மாற்றப்படக் கூடியது)

டூரான்ஸ்மிஷன்	
டைப்	ஃபோர் ஸ்பீட் (4 முன்புறம், 4 பின்புறம்) குறைவான சப்தம், ட்ரீவீல் டிரைவ் (2 WD), சின்க்ரோ ஷப்ட்டில் டூரான்ஸ்மிஷன் எலக்ட்ரிக் கலி ஆபரேட்டர் ரிவர்சிங் ஷப்ட்டில் மற்றும் டார்க் கன்வெர்ட்டர் உடன்

ஆக்ஸில்கள்	
பின்புற ஆக்ஸில்	உறுதியாகப் பொருத்தப்பட்டுள்ள டிரைவ் ஆக்ஸில், ஷாட் டிரைவ் ஷாக்-ஆல் இயக்கப்படும் அவுட்புஷண்ட் பிளாண்ட்ரீ கிப்பைஸ் டிரைவர்கள் உடன்
முன்புற ஆக்ஸில்	வெந்தமான 16°Cல் அசைந்தாலும், மையத்தில் சுழலும், இயக்கப்படாத அப்பாஸன்ஸ்டு டைப் ஆக்ஸில், மெயின் பின்-காக்கா ரிமோட் கிரிஸிங் வசதியுடன்.

பிரேக்குகள்	
சர்வீஸ் பிரேக்குகள்	ஹைட்ராலிக் கலி ஆக்சவேட்டட், செலஃப் அட்ஜஸ்டிங் பராமரிப்பு தேவையற்ற, எண்ணெயில் ஸ்ரூக்க வைக்கப்பட்ட மல்லி - டூல்க், பின்புற ஆக்ஸிலில். இவை தனிப்பட்ட ஃபுட் பெடல்களால் ஒன்றாக சேர்த்து வழக்கமான இயக்கத்தில் இயக்கப்படுகின்றன. பாரக்கிங் பிரேக்குகள்: கையால் இயக்கப்படும் மெக்கானிக்கல் ஆக்சவேட்டட் காஸ்பர் டைப் பிரேக்.

எலக்ட்ரிக் கல்கள்	
டஸ்ட் ப்ரூஃப் சுவிட்ச்கள், இக்னிஷன் கண்ட்ரோல்ஸ் ஃபார் இன்ஜின் ஸ்டாண்ட் அண்ட் ஸ்டாப், ஹார்ன் அண்ட் ரிவர்ஸ் அலாரம், வாட்டர் அண்ட் டஸ்ட் ப்ரூஃப் எலக்ட்ரிக் கல்கள் கண்ட்ரோல். 100Ah, 12V, லோ மெயின் டைன்ஸ் பேட்டரி. ஆல்டர்னேட்டர்: 90 ஆம்பியர்.	

கேபிள்	
நவீனமான ஸ்டைலிங் உடன் மிகச் சிறப்பாக வடிவமைக்கப்பட்டுள்ள கேபிள் ஓட்டுவருக்கு அருமையான வசதி பகலும் இரலும் பார்க்கும் வசதி, ரியர் விபூ மிரர், பவலிதமான ஸ்டோரேஜ் லிசுப்பத் தோல்கள், நுழைபவல் வெளியேறவும் இரண்டு கதவுகள் வசதி. சாய்க்கக் கூடிய பின்புற விண்டோ, பொருட்கள் வைக்கக் கூடிய டோர்ஸ் மற்றும் ஓரங்கிணைந்த ட்ரீல் பாக்ஸ். மிக உறுதியாக வடிவமைக்கப்பட்டுள்ள ட்ரூஸ் செக்ஷன்கள் உடன் உருவாக்கப்பட்டுள்ள கேபிள் ஃபிரேம் மற்றும் இது தான் காலம் தூருபிழக்காது பாதுகாப்பாக இருப்பதற்காக CED தொழில்நுட்பத்தால் பாதுகாக்கப்படுகிறது. சேக்ஷன் பெல்ட் உடன் முழுமையான ஆட்டல் செய்க்கூடிய, சிறப்பான இயக்குபவருக்கான சீட், கால்களை வைத்துக் கொள்ள அதிக இடப்பரப்பு வசதியாக பொருத்தப்பட்டுள்ள கண்ட்ரோல் லீவர்கள் மற்றும் பெடல்கள். இயக்குபவர் நன்கு பார்க்க வசதியாக லோ லைன் வளைவான ஹூட், ROPS, FOPS ஒத்தியல்பு வசதி - உண்டு	

ஸ்டீரிங்	
முன்புற லீல் ஹைட்ரோஸ்டாடிக் பவர் ஸ்டீரிங் உடன் முன்னுரிமை இயக்கம் மற்றும் பிரஷர் ரிலிக்ஷ் வால்வு உடன். மின்சார செயலிழப்பு ஏற்பட்டால் எம்ஜென்சி உள்ளது.	

இயக்குபவருக்கான தகவல்	
முன்புற கிளஸ்டர்: ஸ்பீடோ மீட்டர் உடன், r/min காட்டும் டர்ன் அண்ட் ஹெட் டைல் சிக்னல்கள், ஓடிய கிலோமீட்டர், ஓடிய நேரம், ஃப்யூல் அளவு, டெம்பரேச்சர்.	

பேக்ஹோ செயல்திறன்		
அதிகபட்ச தோண்டும் ஆழம்	A	4959 mm*
சிலியூ சென்டருக்கு கீழ்ப்புற அளவு வரை சென்றடைதல்	C	5794 mm
சிலியூ சென்டருக்கு முழு உயரத்தில் சென்றடைதல்	D	2774 mm
அதிகபட்ச செயல்படும் உயரம்	F	6043 mm*
உயரத்தின் மீது அதிகபட்ச சுமை	G	4131 kg*
மிஷினின் மையப் பகுதிக்கு சைடு ரீச்	E	6324 mm
எக்ஸ்கவேட்டர் பிளோட் மெக்கானிசம்		சைடு ஷிக்ப்ட்
பேக்ஹோ பக்கெட் டியர்அவுட் ஃபோர்ஸ்		5199 kg
பேக்ஹோ ஆர்ம் டியர்அவுட் ஃபோர்ஸ்		3182 kg
முழுமையான சென்று அடைதலில் பக்கெட் பிளோட்-க்கு டூக்கும் திறன் பக்கெட் பொருத்தப்பாந் தீலையில் (SAE J331)		1449 kg
பேக்ஹோ பக்கெட் அளவு		0.27 m ³ (க்யூபிக் மீட்டர்)

லோடர் செயல்திறன்		
டம்ப் ஹைட்	M	2708 mm
லோடு ஓவர் ஹைட்	N	3253 mm
கிரவுண்டில் சென்றடைதல்	Q	1350 mm
முழு உயரத்தில் அதிகபட்சம் சென்றடைதல்	R	1115 mm
லோடர் பக்கெட் பிரிக்அவுட் ஃபோர்ஸ்		6243 kg
லோடர் ஆர்ம் பிரிக்அவுட் ஃபோர்ஸ்		5594 kg
லோடர் லிக்பட் திறன் முழு ஹைட்-ல்		3428 kg
லோடர் பக்கெட் அளவு		11 m ³ (க்யூபிக் மீட்டர்) மேலும் 6-இன்-1 பக்கெட்டில் கிடைக்கிறது

ஸ்பீடு (கியர் - முன்புறம் / பின்புறம்)		
1வது கியர் முன்புறம்/பின்புறம்	HD	IND
2வது கியர் முன்புறம்/பின்புறம்	5.43 km/h	5.66 km/h
3வது கியர் முன்புறம்/பின்புறம்	8.84 km/h	9.11km/h
4வது கியர் முன்புறம்/பின்புறம்	19.20 km/h	20.00 km/h
5வது கியர் முன்புறம்/பின்புறம்	38.37 km/h	39.97 km/h

சர்வீஸ் திறன்கள்		
	சில்லம் திறன்கள்	சர்வீஸ் ரீபிளேஸ்மென்ட் திறன்கள்
ஹைட்ராலிக் ஆயில் சர்க்யூட் திறன்	100 லிட்டர்	50 லிட்டர்
ஃப்யூல் டேங்க்	140 லிட்டர்	140 லிட்டர்
இன்ஜின் கூலன்ட்	17 லிட்டர்	17 லிட்டர்
இன்ஜின் ஆயில்	13.7 லிட்டர்	13 லிட்டர்
டூரான்ஸ்மிஷன் 2WD	19.20 லிட்டர்	10.20 லிட்டர்
டூரான்ஸ்மிஷன் 4WD	22 லிட்டர்	12 லிட்டர்
பின்புற ஆக்ஸில்	17.10 லிட்டர்	17.10 லிட்டர்

டயர்கள்		
	ஆப்ஷனல் (ஹைவி ட்யூட்டி)	ஸ்டாண்டர்டு (டூராசூன்) (இண்டஸ்ட்ரியல்)
முன்புறம் - 2W Drive	9.00 -16 -16 PR	9.00 -16-16 PR
முன்புறம் - 4W Drive	12.5 /80 - 18 12 PR	12.5 /80 - 18 12 PR
பின்புறம்	14.00 - 25 20 PR/12PR	16.9 - 28 12 PR

சுற்றித் திருப்பும் பரப்பு	
வெளிப்புற பக்கெட் (இன்னர் லீல்ஸ் பிரேக்கு)	4494 mm
வெளிப்புற லீல்ஸ் (இன்னர் லீல்ஸ் பிரேக்கு)	3091 mm
வெளிப்புற பக்கெட் (இன்னர் லீல்ஸ் நாட் பிரேக்கு)	5697 mm
வெளிப்புற லீல்ஸ் (இன்னர் லீல்ஸ் நாட் பிரேக்கு)	4464 mm

வாகனத்தின் ஷிப்பிங் எடை	
இண்டஸ்ட்ரியல் டயர்கள் உடன் டயர்கள் உடன் மிஷினின் ஷிப்பிங் வெயிட்	7430 kg
HD டயர் உடன் மிஷினின் ஷிப்பிங் வெயிட்	7584 kg

தொழில்நுட்ப குறிப்பீடுகள், அம்சங்கள் முன்னறிவிப்பின்றி மாறுதலுக்கு உட்பட்டவை. பயன்படுத்தப்பட்டுள்ள படங்கள் உதாரண நோக்கத்திற்கு மட்டுமே. காட்டப்பட்டுள்ள அக்செஸரிகள் பொதுவான தயாரிப்பின் ஒரு பாகமாக இல்லாமல் இருக்கலாம். அசல் நிறங்கள் மாறுபடலாம். தவறுகள் மற்றும் விடுபடுதல்கள் நிகழலாம். *பொதுவான உட்பாதுவை உரித்தாகும். வாரண்ட் பற்றி கூடுதல் விபரங்களுக்கு உங்களுக்கு அருகில் உள்ள டீலர் இடம் வாருங்கள். **1450 r/min**-ல் தயாரிப்பாளரின் ஸ்டாண்டர்டு **PER/VEH/21** கீழ் அரசு ஒப்புதல் அளித்துள்ள தனிப்பட்ட ஏஜன்சிப்படி. *குறிப்பிட்ட அளவீட்டு நிலைகளின் கீழ் அளவிடப்பட்ட மதிப்பு. *உத்தரவாதம் SXக்கு மட்டுமே பொருந்தும். கேரண்ட் பற்றிய மேலும் விவரங்களுக்கு காணவும் www.mahindraconstructionequipment.com





டீலரின் பெயர்

மஹிந்திரா கன்ஸ்ட்ரக்ஷன் எக்விப்மெண்ட்

மஹிந்திரா அண்டு மஹிந்திரா | கன்ஸ்ட்ரக்ஷன் எக்விப்மெண்ட் பிசினஸ் |
பிளாட் எண் #A-1/1, சக்கன் இண்டஸ்ட்ரியல் ஏரியா, ஃபேஸ் IV, நிக்கோஜே சக்கன் கிராமம்.
கேடு தாலுகா, புனே மாவட்டம் - 410501, மகாராஷ்டிரா, இந்தியா.
டோல் ஃப்ரீ ஹெல்ப்லைன்: 1800 547 0086,
இணையதளம்: www.MahindraConstructionEquipment.com
மின்னஞ்சல்: mce.marketing@mahindra.com