

భారతదేశపు ఏకైక
బ్యాక్హాల్ లోడర్
గ్యారంటీ చేస్తోంది మేలైన
పర్ఫార్మెన్సుకి మరియు అప్ ట్రెంక్

EARTHMASTER 5X^{IV}



అత్యధిక

ఉత్పాదకత ప్రతి లీటర్ కి

లేదంటే బ్యాక్ హాల్ లోడర్
నాపసు ఇవ్వండి

గ్యారంటీ చెయ్యబడింది*

48 గం.
అప్ ట్రెం

లేదా ₹1000 ప్రతి రోజుకి

గ్యారంటీ చెయ్యబడింది*

విజయానికై మహేంద్రావారిచే ఇంజనీర్ చెయ్యబడింది

- మహేంద్రా కన్స్ట్రక్షన్ ఎక్స్‌ప్‌మెంట్ అనేది- U.S. \$19.4 బిలియన్ల విశ్వజనీనమైన కంపెనీల ఫెడరేషన్ అయిన మహేంద్రా గ్రూపు వారిలో ఒక భాగం. 2 56 000 మంది ఉద్యోగులు, విశ్వమంతటా 100 కన్నా ఎక్కువ దేశాలలో పనిచేస్తున్న ఎంతో ప్రముఖమైన, సగర్వంగా తలెత్తుకుని తిరుగుతున్న సంస్థ.
- 'రైజ్' అన్నది తమ కీలకమైన శక్తిగాను, అత్యద్భుతమైన వ్యవసాయ పరికరణాలను, యుటిలిటీ వాహనాలనూ ఎన్నో దశాబ్దాలుగా తయారుచేస్తూ వస్తున్న అనుభవపు మద్దతుతో, మహేంద్రా గ్రూపు వారు ఇప్పుడు, బ్రేక్‌థ్రూ టెక్నాలజీని అమలుపరిచే ఉత్పాదనలతో, కన్స్ట్రక్షన్ ఎక్స్‌ప్‌మెంట్ ఇండస్ట్రీలో సగర్వంగా అడుగుపెడుతున్నారు.
- ఈ ప్రయాణం చకన్, పూణే లోని మా మాన్యుఫ్యాక్చరింగ్ యూనిట్‌ని ఆవిష్కరించడంతో ప్రారంభమైంది. 10 000 m² చదరపు మీటర్ల విశాలమైన ప్రాంతంలోనుండి, సాటిలేని ఫినిష్‌ని ఇచ్చేందుకు అతిశ్రేష్టమైన ఉత్పాదనలను సృష్టించేందుకు, మేము స్టేట్-ఆఫ్-ద- ఆర్ట్ (అత్యాధునికమైన) టెక్నాలజీ మరియు పూర్తిగా ఆటోమేటిక్ రోబోటిక్ వెల్డింగ్ యూనిట్లను వాడుతాము.
- ప్రతి ఒక ఉత్పాదన కూడా, రోల్ ఔట్ అయ్యేముందు, అడ్వాన్స్‌డ్ నోవా-సితో, ఖచ్చితమైన మరియు సునిశితమైన నాణ్యతా పరీక్షలకు గురి జెతుంది.



అవార్డులు మరియు గుర్తింపు

- ఎమర్లింగ్ కన్స్ట్రక్షన్ ఎక్స్‌ప్‌మెంట్ కంపెనీ, CIA వరల్డ్ అవార్డ్స్ 2016 వద్ద
- బెస్ట్ మ్యూనిసిపల్ సొల్యూషన్, మ్యూనిసిపాలిటా మరియు కేపెక్స్ 2017 వద్ద
- బెస్ట్ డిజైన్ ఇకో-ఫ్రెండ్లీ కన్స్ట్రక్షన్ ఎక్స్‌ప్‌మెంట్- యెల్లో డాట్ అవార్డ్స్ 2017 వద్ద
- 'ఇన్నోవేటివ్ ప్రాడక్ట్ ఇన్ రోడ్ కన్స్ట్రక్షన్' ప్రముఖ EPC వరల్డ్ అవార్డ్స్ 2017 వద్ద
- 'ఇన్నోవేటివ్ ప్రాడక్ట్ ఆఫ్ ద ఇయర్ 2017'- ప్రఖ్యాత కన్స్ట్రక్షన్ టైమ్స్ అవార్డ్ 2017 వద్ద

భారతదేశానికై తయారుచెయ్యబడింది.

గ్యారంటీతోకూడిన విజయానికి హామీ ఇస్తుంది.

మహింద్రా వద్ద డిజైన్లకు టెక్నాలజీని మరో స్థాయికి తీసుకెళ్లారు. ప్రస్తుత పరిస్థితిని గమనిస్తూ, మేము కొత్త ఎర్ట్మాస్టర్ SX మరియు VX లను డిజైన్ చేసి, మేము బ్యాక్ హోలోడర్ కేటగిరీలో గొప్పగా ముందంజ వేశాము. ఈ రెండూ భారతీయ వాడుక పోకడలను దృష్టిలో ఉంచుకుని ప్రత్యేకించి ఇంజనీర్ చెయ్యబడ్డాయి మరియు బ్యాక్ హోలోడర్ కేటగిరీలోని అన్ని నియమాలను ఉల్లంఘిస్తాయి.

55 kW (74 HP), CRDI మహింద్రా ఇంజన్, బెస్ట్-ఇన్-క్లాస్ ఇంధన సామర్థ్యత మరియు అభిలషణీయమైన బ్యాక్ హోలో డ్రైవ్ లతో, ఎర్ట్మాస్టర్ SX మరియు VX మీకు అద్భుతమైన ఆదాలను ఇస్తాయి కూడా.

మహింద్రా వారి పారంపర్యత భారతదేశం స్వతంత్రం కాకముందు నుంచీ ఉనికిలో ఉంది. భారతదేశంలోని రవాణా పరిశ్రమని విప్లవాత్మకంగా రూపొందించే తప్ప చరిత్రతో, మహింద్రా వారు ఎర్ట్మాస్టర్ తో ఒక చెప్పుకోదగ్గ ఘనవిజయాన్ని సాధించారు. ఎర్ట్మాస్టర్ SX మరియు VX స్కార్ప్ భారతదేశంలో తయారు చెయ్యబడుతుంది. వాటి ఇంజన్లు నాగపూర్ లో తయారు చెయ్యబడతాయి. మిగతా మెషిన్లన్నీ పూణే దగ్గర ఉన్న మా చకన్ ప్లాంట్ లో తయారుచెయ్యబడి, అసెంబుల్ చెయ్యబడతాయి. ఇవి ప్రపంచ స్థరమైన అగ్రిగేట్స్ ఉన్న స్పెషియల్ మెషిన్లు మరియు భారతీయ కస్టమర్లకు మరియు వారి అవసరాలకు అనుగుణంగా ఉండేలా విస్తృతమైన పరిశోధన చేసిన తర్వాత సృష్టించబడ్డాయి.

ఎర్ట్మాస్టర్ అనేది భారతదేశంలో బాగా ప్రతిష్టించబడినది మరియు పది సంవత్సరాల ముందు ఆవిష్కరించబడినప్పట్టుంచీ, 5000+ కస్టమర్లు ఉన్నారు. ఇది భారతదేశంలో, భారతీయులచేత, భారతదేశం కోసం తయారు చెయ్యబడుతోంది కాబట్టి, గత 10 సంవత్సరాలుగా భారతదేశ నిర్మాణంలో తోడ్పడింది.



**55 kW
(74 HP)
పవర్**

**13%
గరిష్ట
టార్క్**

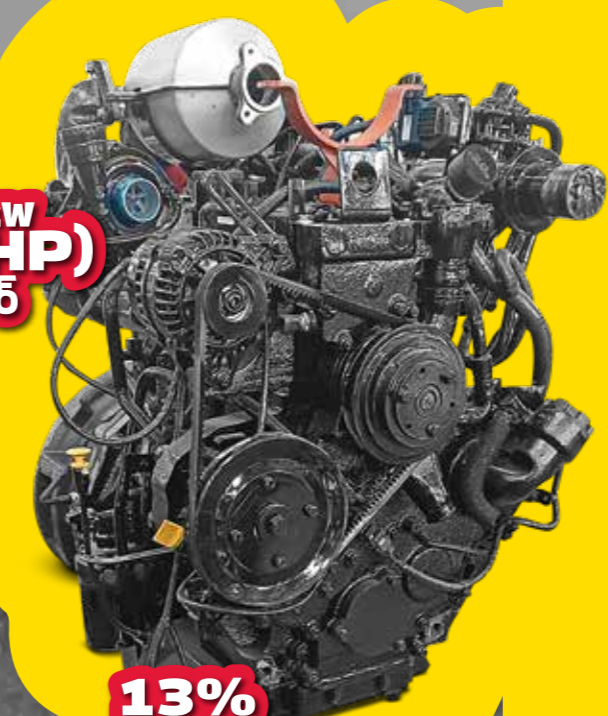

**మహింద్రా వారి సరికొత్త
BS IV ఇంజన్.**

ప్రగతి పథం వైపు మిమ్మల్ని తీసుకుపోతూ

అంతర్జాతీయంగా నిరూపించబడిన మహింద్రా ఇంజన్, బెస్ట్-ఇన్-క్లాస్ ఇంధన సామర్థ్యత మరియు అభిలషణీయమైన పనితీరుతో, ఎర్ట్మాస్టర్ SX స్కార్ప్ ని ఆదాలకి రాజుగా చేస్తున్నాయి. మరొకటి తెలుసా? ఇంకా మరెన్నో ఉన్నాయి:

- మహింద్రా వారు ట్రాక్టర్ ఇంజన్ల తయారీనుండి నేర్చుకున్న పరిజ్ఞానంతో, ఇంధన సామర్థ్యతని నమ్మలేనంత 4.5* l/h గా చేయగలిగారు, ఇందువల్ల కస్టమర్లకు మొత్తం ఆదాలు చెప్పుకోదగ్గగా ప్రభావితం అవుతాయి.
- మహింద్రావారి ఇంజన్ మీకు, తక్కువ మెయింటెనెన్స్ ఖర్చుతో, ఖచ్చితమైన విశ్వసనీయతను ఇస్తుంది.
- ఎర్ట్మాస్టర్ SX మరియు VXల పార్ట్లు (భాగాలు) దేశంలో విస్తృతంగా లభ్యమౌతున్నాయి.
- దీని 55 kW (74HP) పవర్, హై లెవల్ బ్యాక్ హోలో డ్రైవ్ కై గరిష్టంగా ఉంటుంది.
- బాగా పరీక్షించబడిన మహింద్రా ఇంజన్, అత్యంత తక్కువ ఓవర్ హెలింగ్ ఖర్చుతో బాగా విశ్వసనీయమైనది.
- CRDI టెక్నాలజీలో నిరూపించబడిన మరియు పరీక్షించబడిన అనుభవం.
- ఆటో, కమర్షియల్ వెహికల్స్, వ్యవసాయ మెషిన్ల, ఇండస్ట్రీయల్ మెషిన్ల మరియు ట్రాక్టర్లలో మంచి జనాదరణ పొందింది.
- ఇతర అనేక OEMల ఉత్పాదకులు
- 2 లక్షల+ NEF సీరీస్ ఇంజన్లు దేశీయ మార్కెట్లో పనిచేస్తున్నాయి



SX

బోలెడన్ని విశేషతలు ప్రగతికి వాగ్దానం

ఎర్ట్మాస్టర్ SX మరియు VXలు పర్ఫార్మెన్స్లో అగ్రగణ్యత పొందాయి. కానీ ఇవి తమ అత్యుత్తమైన విశేషతల కారణంగా నిజంగా ప్రత్యేకత సంపాదించుకున్నాయి. ఉత్తమమైన హైడ్రాలిక్స్ నుండి ప్రపంచ-స్థరమైన ఆపరేటర్ అనుభవం వరకు, ఎర్ట్మాస్టర్ SX మరియు VXలు మీకు సరసమైన ధరలో మీకు కావలసిన వాటినిన్నిటిని ఇస్తాయి.



మరింత పెద్ద బక్కెట్లు :

- అధికమైన ఉత్పాదకత, మరింత పెద్ద లోడర్ (1.1 m³) మరియు బ్యాక్ హా బక్కెట్లు (0.27 m³) తో
- మహింద్రా ఎర్ట్మాస్టర్ బ్యాక్ హా బక్కెట్, తన పోటీదారుకన్నా సుమారు 8% మరింత పెద్దది.



స్ట్రెడింగ్ ఫ్రేమ్ :

- తక్కువ మెషిన్ మెయింటెనెన్స్, ఏ-ఫ్రేమ్ డిజైన్తో, ఇందువల్ల ఇతర మెషిన్లలాగ మురికి ఇందులో పేరుకోదు.
- తన 12-బోల్డ్ సపోర్ట్ ఫ్రేమ్ డిజైన్ మరియు బ్యాలెన్స్డ్ వెయిట్ డిస్ట్రిబ్యూషన్ కారణంగా, మేలైన గ్రేప్ (పట్టు) మరియు స్థిరత (స్టెబిలిటీ).



బనానా బూమ్ :

- తన ఎక్స్ కవేటర్ వంటి డిజైన్తో, బూమ్కి మేలైన ఆయుష్షు మరియు ఇంపాక్ట్ స్ట్రాంగ్. దీని నిర్మాణం బూమ్ చివరలలో దళ సరిబన ఫ్లేట్స్ తో చెయ్యబడుతుంది.
- తన క్లోజ్డ్-బాక్స్ సెక్షన్ డిజైన్ కారణంగా, మరింత స్ట్రక్చరల్ స్ట్రాంగ్ మరియు రిజిడిటీ
- తన బూమ్ డిజైన్ బాడీతో ఎన్నడూ అంతరాయం కలిగించుకోదు కాబట్టి, సులువుగా ఫిల్ చెయ్యగల (నింపగల) టిప్పర్స్ మరియు ట్రాలీలు



స్ట్రక్చర్ (నిర్మితి):

- సాధారణం కన్నా 2 mmల మరింత దళ సరి ఫ్లేట్లతో మేలైన డిగ్ డెప్త్, ఇది స్ట్రాంగ్ (శక్తి) కావలసిన చోట్ల వాడేందుకు.
- 63 mm దళ సరి బీమ్ తో ఫ్రంట్ ఆక్సిల్ కి మరింత ఎక్కువ లోడ్ బేరింగ్ కెపాసిటీ, లోడర్ అప్లికేషన్లో భారీ పనులను చేసేలా మెషిన్ కి తోడ్పడుతుంది.
- అన్ని క్లిప్స్ మైన కాంపానెంట్స్ కోసం హై ఇంపాక్ట్ రెజిస్టెంట్ స్ట్రక్చరల్ గ్రేడ్ స్టీల్ (350 C) కారణంగా, జీరో-కన్నా తక్కువ ఉన్న హిమాలయాల ఉష్ణోగ్రతల వంటి అన్ని రకాల వాతావరణ పరిస్థితులకీ ఆదర్శవంతమైనది.



హైడ్రాలిక్స్:

- అధికం చెయ్యబడిన ఫ్లో-హార్డింగ్ కెపాసిటీ మరియు తక్కువ ప్రెషర్ లాసెస్ (నష్టాల) కారణంగా, మరింత మేలైన బ్యాక్ హా స్పీడ్ మరియు పర్ఫార్మెన్స్
- అతి తక్కువ హైడ్రాలిక్స్ రిఫిల్స్ చెయ్యవలసిన అవసరంతో, ఇంజనీషన్ తక్కువ లోడ్ పడే కారణంగా, మరింత మేలైన ఇంధన సామర్థ్య త
- 3000 గంటల హైడ్రాలిక్ ఆయిల్ మార్పు, విరామం కారణంగా, మరింత తక్కువ ప్రతి-గంటకీ మెయింటెనెన్స్ ఖర్చు, ఇది మరింత ఎక్కువ ఆదాయం దారి తీస్తుంది.
- ప్రెషర్ లాసెస్ ని కనీసం చేసేందుకు, మరింత మెరుగుపరచబడిన పర్ఫార్మెన్స్, అభిలషణీయమైన హాజెస్ మరియు ట్యూబ్స్, అధికమైన ఫ్లో కెపాసిటీ బ్యాక్ హా, లోడర్ కంట్రోల్ వాల్వ్ మరియు ఆప్టిమైజ్డ్ హైడ్రాలిక్ సర్క్యూట్, ఇది మోటర్ల భారతీయ సైట్ పరిస్థితులకి ఆదర్శమైనది.



ఫైనల్ డ్రైవ్ :

- విశ్వసనీయమైన అగ్రేగేట్స్, తమ డిజైన్ కారణంగా, ఫెయిల్చూర్ కి తక్కువ దారి తీస్తాయి, ఇందువల్ల ఏటవాలు పాజిషన్ తో సహా, అన్ని భాగాలకీ మరింత మేలైన ల్యూబ్రికేషన్ లభిస్తుంది.
- ఫైనల్ డ్రైవ్ లో 3 సెక్షన్లు ఉంటాయి- 2 హబ్స్ మరియు 1 మిడిల్ సెక్షన్, ఆయిల్ సీల్స్ తో వేరు చేయబడిన డిఫరెన్షియల్.
- భారతదేశపు మార్కెట్ లో నిరూపించబడిన మరియు అతి పురాతనమైనది, పవర్ ట్రైన్ లో అభిలషణీయమైన సర్వీస్ రిఫిల్ కెపాసిటీ తో



క్యాబిన్ సౌకర్యం

మెషిన్లోని అత్యంత ముఖ్యమైన భాగం, దానిని నడుపుతున్న వ్యక్తి అని మహింద్రా వారు నమ్ముతారు. అందువల్లనే, చాలా గంటలు పనిచేస్తున్నప్పుడు ఆపరేటర్ అనుభవం సౌకర్యపూరితంగా ఉండాలన్న విషయం మనసులో ఉంచుకుని మేము శ్రమించాము. ఇందువల్ల ఆపరేటర్ వదిలి పోవడం అన్నది తగ్గుతుంది. ఆపరేటర్లు తమ క్రమబద్ధమైన సామాన్లను సులువుగా మెషిన్లో నిల్వ చేసుకోగలరు. ఎర్మ్మాస్టర్ SX మరియు VXలలో ఎర్గానమిక్ లీ డిజైన్ చెయ్యబడిన మెథాడికల్ క్యాబిన్ ఉంటుంది, ఇందువల్ల, ఆపరేటర్ కేవలం ఉత్పాదకతపైనే ఏకాగ్రత ఉంచుకోవచ్చు.

క్యాబిన్ విశేషతలు :



కోట్ హ్యాంగర్



వాటర్ బాటిల్ హోల్డర్



మొబైల్ హోల్డర్



టింటెడ్ గ్లాస్



క్యాబిన్ ఫ్యాన్



ట్రీప్ మీటర్



మీ వ్యాపారాన్ని మీ జేబు

నుండి నియంత్రించండి

ఎర్మ్మాస్టర్ SX మరియు VXలు అత్యాధునిక మహింద్రా IMAXX టెలెమాటిక్స్ రిమోట్ కేర్ టెక్నాలజీతో వస్తాయి. మీరు దీనిని మీ పర్సనల్ అసిస్టెంట్ గా భావించవచ్చు, ఇది మీ వెహికల్ మరియు మీ బిజినెస్ గురించిన కీలక సమాచారంతో మీకు అప్ డేట్స్ ఇస్తుంది.

పెంచబడిన నియంత్రణ మరియు

ప్రిడిక్టివ్ మానిటరింగ్

వెహికల్ హెల్త్ మానిటరింగ్ బ్యాటరీ ఆల్టర్నేటివ్ హెల్త్ మానిటరింగ్ ఇంజన్ టెంపరేచర్ మానిటరింగ్ ఆక్సిజన్ డయాగ్నోస్టిక్ ట్రబుల్ కోడ్స్

ప్యూయల్ లెవల్ అనాలిసిస్ ఇంధన సామర్థ్య త అనాలిసిస్ వాహనపు పనితీరు రిపోర్ట్

ఇంజన్ అవర్ రిపోర్ట్ డెయిలీ వెహికల్ రిపోర్ట్ హబ్ రిపోర్ట్ BHL ఆపరేషన్ రిపోర్ట్

అలర్ట్స్

జియోఫెన్స్ చెక్-ఇన్ అండ్ చెక్-ఔట్ అన్ షెడ్యూల్డ్ ఆపరేషన్స్ స్టాపిజెన్స్, ట్రాన్సిట్ లో లైవ్ లోకేషన్, చిరునామాతో హిస్టారికల్ లోకేషన్ రిఫై దగ్గరలో ఉన్న సర్వీస్ స్టేషన్లు

సర్వీస్ రిమైండర్లు ఆపరేటర్ పర్ఫార్మెన్స్ మేనేజ్ మెంట్



తక్కువ రన్నింగ్ ఖర్చు అధిక లాభం.

ఎర్డ్మాస్టర్ SX మరియు VXల రన్నింగ్ ఖర్చు చాలా తక్కువ. మిగతా ఇతర మేషిన్లతో పోలిస్తే చాలా తక్కువ. ఎందుకనో చూడండి.

- అతి తక్కువ ప్రతిగంటకీ సర్వీసు, ఇందువల్ల మెయింటెనెన్స్ లో ఆదాలు.
- పెంచబడిన హైడ్రాలిక్ ఆయిల్ ఛేంజ్ విరామం, తగ్గించబడిన రీఫిల్ కెపాసిటీతో
- సరసమైన సర్వీసు పార్ట్స్ (భాగాలు).
- సరసమైన మరియు ప్రభావవంతమైన, అతి తక్కువ ప్రతి లీటరుకీ అయ్యే ఖర్చులో ల్యూబ్రికెంట్స్.
- తక్కువ రీఫిల్ కెపాసిటీలు.
- మరింత ఎక్కువ ఛేంజ్ విరామం.

₹ అతి తక్కువ
రన్నింగ్ ఖర్చు

SX_{TV}



అనేక ఉపయోగాలు

అదే ఫలితం : లాభం.



క్రపర్



వ్యవసాయం



బ్రిక్ కిల్స్



స్టోన్ క్వారీ



ట్రాలీ ఫిల్లింగ్



బిల్డింగ్ అండ్ కన్స్ట్రక్షన్

రీచ్ మరియు కవరేజ్

ఈ బిజినెస్ అనేది మెషిన్లకు మంచి ఆఫ్ఫర్-సిల్వ్ సపోర్ట్ ని ఇచ్చే బిజినెస్ అని మహింద్రా కన్స్ట్రక్షన్ ఎక్విప్మెంట్ డీలర్లు నమ్ముతారు. మేము ప్రతిసారీ కస్టమర్ సంతృప్తినే లక్ష్యంగా ఉంచుకుంటాము మరియు మెషిన్ కి దాని జీవితాంతం సపోర్ట్ ఇవ్వడం ద్వారానే ఇది జరుగుతుందని వాళ్లు అర్థం చేసుకుంటారు.

మా స్టాటజీ ఏమిటంటే, మన ఇండస్ట్రీలోని అత్యుత్తమమైన కస్టమర్ సపోర్ట్ ని అందజేయడం మరియు కస్టమర్ ని మా బిజినెస్ లో కేంద్రంగా ఉంచడం. అదనంగా, మహింద్రా కన్స్ట్రక్షన్ ఎక్విప్మెంట్ మరియు మా డీలర్ షిప్, మీ మెషిన్ డౌన్ టైం ని కనీసంగా చేద్దామని చూస్తారు. అది ఈ విధంగా చేస్తారు:

భారతదేశమంతటా 50+ డీలర్లు

200+ సేల్స్ ఎగ్జిక్యూటివ్లు

300+ ట్రైనింగ్ పొందిన సర్వీస్ ఇంజనీర్లు

60+ సర్వీస్ వ్యాన్స్

- డీలర్ షిప్
- రిజనల్ ఆఫీస్
- ▲ మాన్యుషాక్రరింగ్ ఫెసిలిటీ
- ★ హెడ్ ఆఫీస్

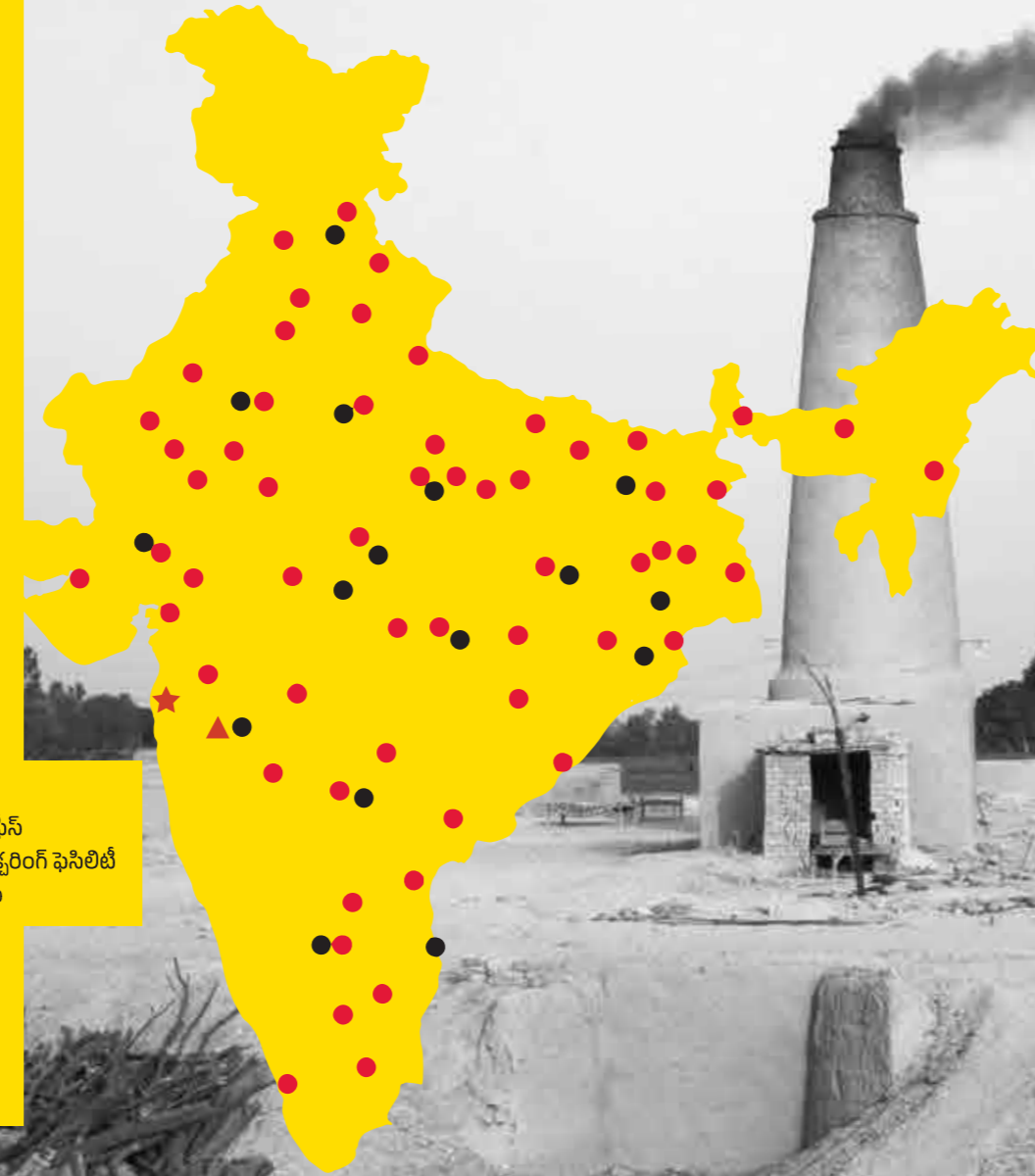

సర్వీస్ మరియు సపోర్ట్

ప్రపంచస్థరమైన కస్టమర్ సపోర్ట్ ని ఇచ్చే మా వాగ్దానాన్ని, నెరవేర్చేందుకు, మహింద్రా కన్స్ట్రక్షన్ ఎక్విప్మెంట్ వారు ఒక సమగ్రమైన డీలర్ నెట్వర్క్ లో మదుపు పెట్టడం కొనసాగించారు. వీరు మీకు అవసరమైన సపోర్ట్ నంతా మీ గుమ్మం ముందే అందజేస్తారు. ఈ సర్వీసులలో ఉన్న అనేకమైనవాటిలో ఈక్రిందివి చేరి ఉన్నాయి: సరళ సేవా, మహింద్రా జెనువిన్ సర్వీసెస్, మహింద్రా జెనువిన్ పార్ట్స్, మహింద్రా లూబ్రికెంట్స్ మరియు మహింద్రా అటాచ్ మెంట్స్.

mahindra CONSTRUCTION EQUIPMENT

SERVICE & PARTS EXPRESS

mahindra CONSTRUCTION EQUIPMENT ATTACHMENTS

mahindra CONSTRUCTION EQUIPMENT GENUINE SERVICE

mahindra CONSTRUCTION EQUIPMENT LUBRICANTS

mahindra CONSTRUCTION EQUIPMENT GENUINE PARTS

SERVICE TOLL FREE NO. 1800-547-0086

m2all

ఇప్పుడు www.m2all.com నుండి బాణాల్లు 2000 మిల్లీని అన్ లైన్ ఆర్డర్ చేయండి. ఇక మీ సున్నం ముందు డిలివరీ పొందండి.

సాంకేతిక విశేషతలు

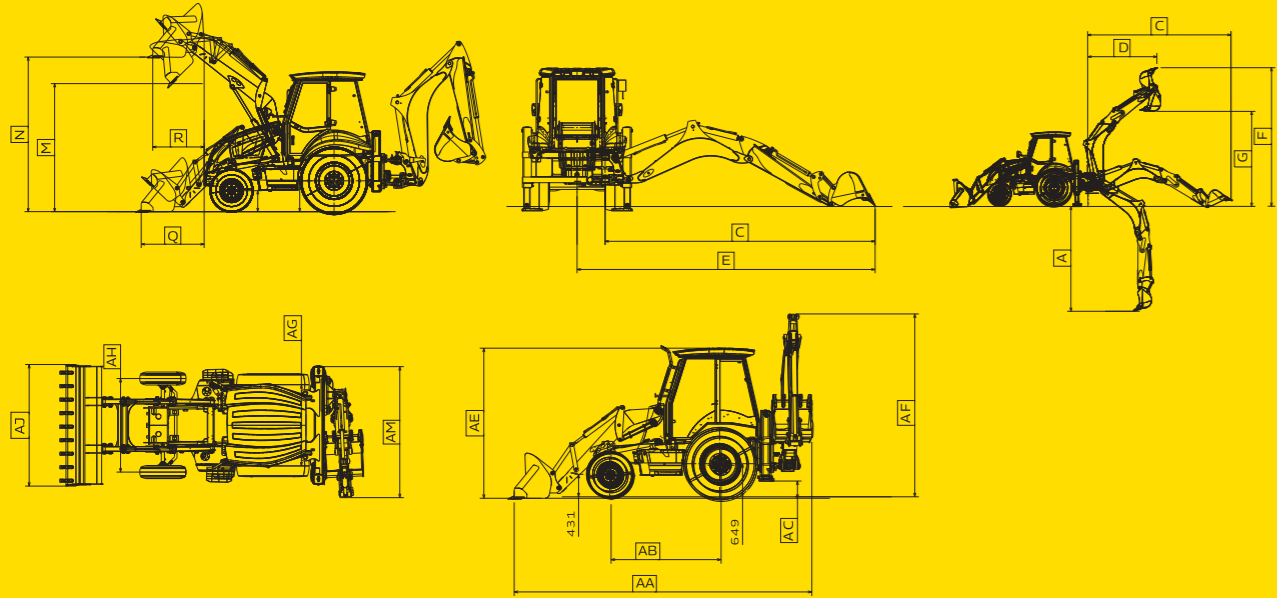

ఎర్ట్మాస్టర్ VX

మహీంద్రా ఎర్ట్మాస్టర్ VX ప్రత్యేకించి డిజైన్ చేయబడిన జాయింట్లైన అఫర్ చేస్తోంది; ఇవి వాడేందుకు సులువైనవే కాక, బడలికని కూడా కనిపించేవి, ఆపరేటర్లు ఎంతో ఎక్కువ కాలం పనిచేసేట్లు చూస్తాయి.

- జాయింట్ల ద్వారా ఆపరేట్ చేయబడిన, శ్రమలేని పవర్ కంట్రోల్స్
- కనీసమైన నైపుణ్యత అవసరం
- బడలికని తక్కువ చేస్తుంది, ఎంతోకాలం పనిచేయగలుగుతారు మరియు అధికమైన ఉత్పాదకత



జాయింట్ల ఎర్ట్మాస్టర్ VX వేరియంట్లలో లభ్యమౌతోంది



విశేషతలు	
ఎక్స్ కవటర్ కంట్రోల్స్	మెకానికల్ లీవర్స్
ఇన్ స్ట్రుమెంట్ క్లస్టర్	అసలాగ్
	IMAXX - GPS, GPRS ఆధారిత వెహికల్ పాల్ మానిటరింగ్ మరియు ట్రాకింగ్ సిస్టం
వారంటీ	1 సంవత్సరం* స్టాండర్డ్ వారంటీ, అపరిమితమున గంటలు
బనానా బూమ్ డిజైన్	అవును
180°C రివాల్యూటింగ్ సీట్లు, ఆర్.ఆర్.ఎస్. మరియు సీట్ బెల్ట్లతో	అవును
ముఖ్య ఛార్జర్	అవును
స్టోరేజ్ బాక్స్	అవును

ఇంజన్	
VNEF 3.5 L 55 kW (74 HP) BSIV	టర్బోచార్జ్డ్ ఇంటర్ కూల్డ్
సిలిండర్ల సంఖ్య	4
డిస్ ప్లేస్ మెంట్	3532 cm ³ (క్యూబిక్ సెంటిమీటర్)
గ్రాస్ పవర్	55 kW (74hp) @ 2200 r/min
పీక్ గ్రాస్ టార్క్	345 Nm @ 1200-1500 r/min

హైడ్రాలిక్స్	
సిస్టం ట్రెప్ మరియు ప్రెషర్	ఓపెన్ సెంటర్ : 25 MPa (3675 psi)
పంప్ రకం	ఫిక్స్డ్ డిస్ ప్లేస్ మెంట్, గేర్ పంప్, 52 cm ³ (క్యూబిక్ సెంటిమీటర్)
పంప్ డెలివరీ	117 l/min @ 2250 r/min
కంట్రోల్ వాల్వ్ (బ్రాక్ హో లోడర్)	సెక్యూర్డ్ వాల్వ్ (శాండ్విచ్ రకం, ఇండివిజువల్ రిఫ్లెక్సులు)

ట్రాన్స్ మిషన్	
రకం: ఫోర్ స్పీడ్ (4 ఫార్వర్డ్, 4 రివర్డ్), లో నాయిస్, టూ వీల్ డ్రైవ్ (2 WD), సింక్రో పటిల్ ట్రాన్స్ మిషన్, ఎలెక్ట్రికల్ ఆపరేటింగ్ రివర్సింగ్ పటిల్ మరియు టార్క్ కన్వర్టర్లతో	

ఆక్సెల్స్	
రియర్ ఆక్సెల్: రిజిడ్ మాంటెడ్ డ్రైవ్ ఆక్సెల్, బెటబౌండ్ ఫ్రాంటర్ ఫైనల్ డ్రైవ్, పార్ట్ డ్రైవ్ పాస్ చేత డ్రైవ్ వెయ్యబడుతుంది.	
ఫ్రంట్ ఆక్సెల్: సెంట్రల్ పివోటింగ్, నాన్-డ్రైవ్ అన్ బ్రాకెడ్ ట్రెప్ ఆక్సెల్, 16°C టోటల్ ఆసిలేషన్ తో, మెయిన్ పివోటింగ్ గ్రీసింగ్ ఫెసిలిటీతో	

శ్రేణిలు	
నర్మల్ ట్రేక్లు: హైడ్రాలిక్ ఆక్యుమలేటర్, సెల్ట్ అడ్జస్టింగ్, మెయింటెనెన్స్ ఫ్రీ, ఆయిల్ ఇమ్మర్జెడ్ మల్టి-డిస్, రియర్ ఆక్సెల్ ఫైన, ఇండిపెండెంట్ ఫుల్ పడల్స్, ఆపరేట్ చేయబడుతుంది, నార్మల్ ఆపరేషన్ కలిపి జాయిన్ అయిపుంటుంది.	
పార్కింగ్ బ్రేక్: హ్యాండ్ ఆపరేటింగ్, మెకానికల్ ఆక్యుమలేటర్ క్యాలిబర్ ట్రెప్ బ్రేక్	

ఎలెక్ట్రికల్స్	
డస్ట్ ఫ్రూఫ్ స్విచ్లు, ఇంజన్ స్టార్ట్ మరియు స్టాప్ కి బాధ్యత కంట్రోల్స్, హార్న్, మరియు రివర్స్, అలాగే, వాటర్ మరియు డస్ట్ ఫ్రూఫ్ ఎలెక్ట్రికల్ కనెక్టర్, 100Ah, 12V, లో మెయింటెనెన్స్ బ్యాటరీ.	
ఆల్టర్నేటర్: 90 అంపియర్	

క్యాబిన్	
కంటింపర్ సెటింగ్ తో ఎర్గోనామిక్ డిజైన్ చేయబడిన క్యాబ్, అద్భుతమైన ఆపరేటింగ్ సౌకర్యం, డి అండ్ నెట్ విజిబిలిటీ, రియర్ వ్యూ మిరర్, మల్టిపుల్ స్టోరేజ్ ఆఫ్ డి, టూ-డోర్ ఆక్సిస్ స్టెడింగ్ రియర్ విండో, స్టాంబుల్ డోర్స్ మరియు ఒక ఇంటిగ్రేటెడ్ టూల్ బాక్స్, క్యాబిన్ ఫ్రమ్, మోటర్ బ్యాట్టరీల సెక్యూరిటీ నిర్ధారణలు మరియు దీర్ఘకాలపు తుప్పు నుండి సంరక్షణ CED టెక్నాలజీతో సంరక్షించబడుతుంది. సెట్ బెల్ట్ తో ఫుల్ అడ్జస్టబుల్ ప్రీమియం ఆపరేటింగ్ సీట్, అద్భుతమైన లెగ్ స్పేస్, అనుకూలంగా ఏర్పరచబడిన కంట్రోల్ లీవర్స్ మరియు పెడల్స్, ఆపరేటింగ్ విజిబిలిటీ (డ్యూప్లి) ని విస్తృతం చేసేందుకు లో లైన్ కర్వెడ్ హెడ్. ROPS, FOPS అనువర్తనం- అవును	

స్టీరింగ్	
ఫ్రంట్ వీల్ హైడ్రోస్టాటిక్ పవర్ స్టీరింగ్, ప్రయోగింపి ఫంక్షన్ మరియు ఫ్రంట్ రిలిఫ్ వాల్వ్ తో పవర్ ఫాయిల్డర్ అయిన సందర్భంలో ఎమర్జెన్సీ స్టీరింగ్.	

ఆపరేటింగ్ సమాచారం	
ఫ్రంట్ క్లస్టర్: స్పిడోమీటర్, టర్, అండ్ హెడ్ లైట్ సిగ్నల్, ఆర్/మిని, కిలోమీటర్ రన్, అవర్, రన్, ఫ్యూయిల్ లెవల్, ఉష్ణోగ్రతలను చూపిస్తుంది.	

బ్యాక్ హో పనితీరు		
గరిష్ట డిగ్ (తవ్వకపు) లోతు	A	4959 mm*
గ్రౌండ్ లెవల్ నుండి స్టా సెంటర్ వరకు రీచ్	C	5794 mm
ఫుల్ హైట్ నుండి స్టా సెంటర్ వరకు రీచ్	D	2774 mm
గరిష్ట వర్కింగ్ హైట్	F	6043 mm*
గరిష్ట లోడ్ ఓవర్ హైట్	G	4131 mm*
స్టెడ్ రీచ్ నుండి మెషిన్ సెంటర్ (కేంద్రం) వరకు	E	6324 mm
ఎక్స్ కవటర్ పివోట్ మెకానిజం	Side Shift	
బ్యాక్ హో బరిట్ టీల్ ట్రైల్ ఫోర్మ్		5199 kg
బ్యాక్ హో ఆర్ట్ టీల్ ట్రైల్ ఫోర్మ్		3182 kg
ఫుల్ రీచ్ వద్ద లిఫ్ట్ కెపాసిటీ (ఎ బరిట్ కానీ ఫిక్స్ చేయబడలేదు) (SAE J331)		1449 kg
బ్యాక్ హో బరిట్ కెపాసిటీ		0.27 m ³ (క్యూబిక్ మీటర్)

లోడర్ పనితీరు		
డంప్ హైట్	M	2708 mm
లోడ్ ఓవర్ హైట్	N	3253 mm
గ్రౌండ్ వద్ద రీచ్	Q	1350 mm
ఫుల్ హైట్ వద్ద గరిష్ట రీచ్	R	1115 mm
లోడర్ బరిట్ ట్రైల్ ఫోర్మ్		6243 kg
లోడర్ ఆర్ట్ ట్రైల్ ఫోర్మ్		5594 kg
ఫుల్ హైట్ వద్ద, లోడర్ లిఫ్ట్ కెపాసిటీ		3428 kg
లోడర్ బరిట్ కెపాసిటీ		1.1 m ³ (క్యూబిక్ మీటర్), 6-ఇన్-1 బరిట్లో కూడా లభ్యమౌతోంది.

స్పీడ్ (గేర్ - ఫార్వర్డ్: రివర్స్)		
	HD	IND
1వ F/R	5.43 km/h	5.66 km/h
2వ F/R	8.84 km/h	9.11 km/h
3వ F/R	19.20 km/h	20.00 km/h
4వ F/R	38.37 km/h	39.97 km/h

సిస్టం కెపాసిటీలు		
	సిస్టం కెపాసిటీలు	నర్మల్ రిఫ్లెక్సు మెంట్ కెపాసిటీలు
హైడ్రాలిక్ ఆయిల్ సర్క్యూట్ కెపాసిటీ	100 లీటర్లు	50 లీటర్లు
ఫ్యూయిల్ ట్యాంక్	140 లీటర్లు	140 లీటర్లు
ఇంజన్ క్రాంకెట్	17 లీటర్లు	17 లీటర్లు
ఇంజన్ ఆయిల్	13.7 లీటర్లు	13 లీటర్లు
ట్రాన్స్ మిషన్ 2WD	19.20 లీటర్లు	10.20 లీటర్లు
ట్రాన్స్ మిషన్ 4WD	22 లీటర్లు	12 లీటర్లు
రియర్ ఆక్సెల్	17.10 లీటర్లు	17.10 లీటర్లు

ట్రెడ్లు		
	ఇన్చింగ్ (హెచ్ డ్యూటీ)	స్టాండర్డ్ (ట్రాక్స్) (ఇండస్ట్రియల్)
ఫ్రంట్ - 2W Drive	9.00 -16 -16 PR	9.00 -16-16 PR
ఫ్రంట్ - 4W Drive	12.5 /80 - 18 12 PR	12.5 /80 - 18 12 PR
రియర్	14.00 - 25 20 PR/12PR	16.9 - 28 12 PR

టర్నింగ్ రేడియస్	
బెట్ స్టెడ్ బ్రాకిట్ (ఇన్సర్ట్ వీల్స్ ట్రైక్)	4494 mm
బెట్ స్టెడ్ వీల్స్ (ఇన్సర్ట్ వీల్స్ ట్రైక్)	3091 mm
బెట్ స్టెడ్ బ్రాకిట్ (ఇన్సర్ట్ వీల్స్ నాట్ ట్రైక్)	5697 mm
బెట్ స్టెడ్ వీల్స్ (ఇన్సర్ట్ వీల్స్ నాట్ ట్రైక్)	4464 mm

వెహికల్ యొక్క షిప్టింగ్ వెయిట్ (బరువు)	
ఇండస్ట్రియల్ ట్రైక్ తో మెషిన్ యొక్క షిప్టింగ్ వెయిట్	7430 kg
హెచ్ డి ట్రైక్ తో మెషిన్ యొక్క షిప్టింగ్ వెయిట్	7584 kg

సాంకేతిక విశేషతలు విశేషతలు, విశేషతలు అన్నీ ముందు నోటీసు లేకుండానే మార్పు చేయబడతాయి. చూపబడిన చిత్రాలు ప్రాతినిధ్యపు ఉద్దేశాలతో మాత్రమే. చూపబడిన ఆక్సిసరీలు ప్రమాణిత ఉత్పాదనలో భాగం కాకపోవచ్చు. అసలు రంగులు మారవచ్చు. తప్పిపులు క్షమాపణలు. *స్టాండర్డ్ మినహాయింపులు వర్తిస్తాయి. వారంటీ గురించి మరిన్ని వివరాలకు దయచేసి మీకు దగ్గరలో డిలర్, సంప్రదించండి. *ప్రభుత్వం ఆమోదించబడిన స్పెషల్ ప్రకారం, **1450 r/min** వద్ద, మాస్క్/ఫ్యాక్స్ రన్ స్టాండర్డ్ **PER/VEH/21 సర్టిఫైడ్ క్రింద**. *నిర్దిష్టమైన కొలమానపు పరిస్థితుల క్రింద కొలమానం చేయబడిన విలువ. *గ్యారంటీ SXకి మాత్రమే వర్తిస్తుంది. *గ్యారంటీ అగురించిన మరింత సమాచారాన్ని క్రింద చూడండి. www.mahindraconstructionequipment.com



డీలర్ పేరు

మహీంద్రా కన్స్ట్రక్షన్ ఎక్విప్మెంట్,

మహీంద్రా అండ్ మహీంద్రా | సిఇ బిజినెస్ |

ప్లాట్ నం. #A-1/1 , చకన్ ఇండస్ట్రియల్ ఏరియా, ఫేజ్- IV, నిగోజే చకన్ గ్రామం,

తాలూకా- ఖేడ్, జిల్లా: పూణే - 410 501, మహారాష్ట్ర, ఇండియా.

టోల్ ఫ్రీ హెల్ప్ లైన్: 1800 547 0086, వెబ్ సైట్: www.MahindraConstructionEquipment.com,

ఈమెయిల్: mce.marketing@mahindra.com